



# Bedienings- en veiligheidshandleiding voor de XGA18E mobiel zwevend werkplateau



Niet originele instructie

**XCMG Fire-fighting Safety Equipment Co., Ltd.**





# XGA18E

## Bedienings- en veiligheidshandleiding

### Mobiel zwevende werkplateau

Versie 1 April, 2021

Identificatienummer voertuig (PIN)	
Motornr.	
Fabricagedatum	(Y/M)

De gebruiksaanwijzing van het product is een integraal onderdeel van het product, dus deze moet altijd bij de hand worden gehouden ter referentie. .

Lees de gebruiksaanwijzing grondig door voordat u de machine gaat gebruiken.

Het ontwerp en de fabricage van de machine voldoen aan de vereisten vermeld in E  
EN280:2013+A1:2015.

**Alle rechten voorbehouden**

**Zonder schriftelijke toestemming van XCMG is het verboden deze publicatie of delen ervan te dupliceren of te gebruiken in welke vorm of op welke manier dan ook, inclusief het dupliceren, fotokopiëren, opnemen, en opslaan in een informatieruimte, en ophaalsysteem.**



## Contents

<b>Voorwoord .....</b>	<b>III</b>
<b>Beschrijvingen van waarschuwingssymbolen en -signalen .....</b>	<b>V</b>
<b>Revisie .....</b>	<b>VII</b>
<b>Hoofdstuk 1 Veiligheidsmaatregelen.....</b>	<b>1-1</b>
1.1 Overzicht .....	1-1
1.2 Voorbereidingen voor het gebruik van de machine .....	1-1
1.3 Maatregelen voor het bedienen .....	1-3
1.4 Slepen, hijsen en transport .....	1-9
1.5 Onderhoud .....	1-10
<b>Hoofdstuk 2 Verantwoordelijkheden van de gebruiker, de voorbereiding en het inspecteren van de machine .....</b>	<b>2-1</b>
2.1 Het trainen van het personeel.....	2-1
2.2 Voorbereidingen, inspecties en onderhoud.....	2-2
<b>Hoofdstuk 3 Controllers en indicatielampjes van de machine.....</b>	<b>3-1</b>
3.1 Overzicht .....	3-1
3.2 De bedieningsapparatuur van de draaitafel.....	3-1
3.3 Bedieningsapparatuur van het werkplateau .....	3-3
3.4 Veiligheidsapparatuur.....	3-6
<b>Hoofdstuk 4 De bediening van de machine.....</b>	<b>4-1</b>
4.1 Beschrijving .....	4-1
4.2 Operationele kenmerken en beperkingen.....	4-1
4.3 Bediening motor .....	4-3
4.4 Rijden.....	4-5
4.5 Sturen.....	4-6
4.6 Plateau .....	4-6
4.7 Kraan .....	4-7
4.8 Motor en machine stoppen.....	4-8
4.9 Hulpvoeding .....	4-8
4.10 Het productlabel.....	4-9
<b>Hoofdstuk 5 Noodprocedures .....</b>	<b>5-1</b>



5.1	Overzicht .....	5-1
5.2	Ongelukken melden .....	5-1
<b>Hoofdstuk 6 Algemene specificaties en onderhoud door de gebruiker .....</b>		<b>6-1</b>
6.1	Inleiding .....	6-1
6.2	Werkomstandigheden .....	6-1
6.3	Bedieningsspecificaties.....	6-3
6.4	Smering.....	6-5
6.5	Instructies voor het oliën en smeren .....	6-7
6.6	Banden en wielen.....	6-10
<b>Hoofdstuk 7 Transporteren, ophijsen en opbergen .....</b>		<b>7-1</b>
7.1	Transporteren en ophijsen.....	7-1
7.2	Opbergen .....	7-5
<b>Hoofdstuk 8 Inspectie- en reparatierecord .....</b>		<b>8-1</b>
8.1	Inspectie- en reparatierecord.....	8-1



## Voorwoord

Deze gebruiksaanwijzing is echt een belangrijk stuk gereedschap! Deze gebruiksaanwijzing moet altijd in de machine worden opgeborgen.

Deze gebruiksaanwijzing heeft als doel uitleg te geven over de veiligheidsmaatregelen en de bedieningsprocedures aan de eigenaar, gebruiker, leaser en huurder, zodat de apparatuur binnen het bedoeld gebruik veilig en correct wordt bediend.

Als gevolg van continue verbeteringen bij de producten van XCMG FIRE-FIGHTING SAFETY EQUIPMENT CO., LTD., zijn de technische specificaties elk moment onderhevig aan veranderingen zonder voorafgaande mededeling. Neem contact op met XCMG FIRE-FIGHTING SAFETY EQUIPMENT CO., LTD. voor gerelateerde updates.





## Beschrijvingen van waarschuwingssymbolen en -signalen



Dit is een waarschuwingssymbool. Dit symbool is bedoeld om u te waarschuwen voor mogelijk persoonlijk letsel. Volg alle veiligheidsinformatie die bij dit symbool hoort om mogelijk persoonlijk letsel te voorkomen.



Dit duidt op direct gevaar. Het niet volgen van de aanwijzingen zal leiden tot een ernstig ongeval. Dit label heeft een rode achtergrond.



Het duidt op een potentieel gevaar. Het niet volgen van de aanwijzingen zal waarschijnlijk leiden tot een ernstig ongeval. Dit label heeft een oranje achtergrond.



Het duidt op een potentieel gevaar. Het niet volgen van de aanwijzingen zal leiden tot lichte of middelzware verwondingen. Het wordt ook gebruikt om te waarschuwen tegen onveilige situaties. Dit label heeft een gele achtergrond.



Dit symbool staat voor informatie of beleid van het bedrijf direct of indirect gerelateerd aan de persoonlijke veiligheid of bescherming van eigendommen.



Dit product moet voldoen aan alle aankondigingen gerelateerd aan de veiligheid. Neem contact op met XCMG FIRE-FIGHTING SAFETY EQUIPMENT CO., LTD. of een lokale door XCMG bevoegde dealer om de aangekondigde veiligheidsinformatie behorend bij dit product te begrijpen.





**XCMG FIRE-FIGHTING SAFETY EQUIPMENT CO., LTD. Zal aan veiligheid gerelateerde aankondigingen doen bij de geregistreerde eigenaren van dit product. Neem contact op met XCMG FIRE-FIGHTING SAFETY EQUIPMENT CO., LTD. om te garanderen dat de geregistreerde informatie van de huidige eigenaar een accurate weergave is van de nieuwste informatie van de eigenaar.**



**In geval van een ernstig ongeluk waarbij persoonlijk letsel of schade aan persoonlijke eigendommen of het product van XCMG werd opgelopen, moet u onmiddellijk contact opnemen met XCMG FIRE-FIGHTING SAFETY EQUIPMENT CO., LTD.**



## Revisie

Eerste uitgave 1 April, 2021



## Hoofdstuk 1 Veiligheidsmaatregelen

### 1.1 Overzicht

In dit hoofdstuk worden de voorzorgsmaatregelen die moeten worden genomen om de machine veilig en correct te bedienen en te onderhouden beschreven. Voor het correct bedienen van deze machine moet u het dagelijkse onderhoudsschema opgesteld volgens deze gebruiksaanwijzing in acht nemen. Zorg er bovendien voor de informatie die in deze gebruiksaanwijzing en de Service- en onderhoudshandleiding staat wordt gebruikt, en stel een onderhoudsschema in en laat deze worden geïmplementeerd door bevoegd personeel om het veilig gebruik van de machine te garanderen.

De eigenaar/gebruiker/bediener/leaser/ huurder van deze machine moet deze gebruiksaanwijzing lezen, slagen voor de training en alle operaties met deze machine onder supervisie van bevoegd en ervaren personeel uitvoeren voordat hij of zij alleen mag werken met deze machine.

In dit hoofdstuk worden de verantwoordelijkheden van de eigenaar, gebruiker, bediener, leaser en huurder wat betreft de veiligheid, training, controles, onderhoud en bediening besproken. Neem contact op met XCMG Industries, Inc. als er vragen zijn met betrekking tot de veiligheid, training, inspectie, onderhoud, toepassing en bediening.



**Het niet in acht nemen van de in deze gebruiksaanwijzing beschreven veiligheidsmaatregelen zal waarschijnlijk leiden tot schade aan de machine, verlies van eigendommen en persoonlijk letsel.**

### 1.2 Voorbereidingen voor het gebruik van de machine.

Training en kennis van de bediener.

Deze Gebruiks- en veiligheidshandleiding moet grondig worden gelezen en begrepen voordat de machine in gebruik wordt genomen.

- Neem contact op met XCMG FIRE-FIGHTING SAFETY EQUIPMENT CO., LTD. voor relevante uitleg, vragen of kwesties gerelateerd aan deze gebruiksaanwijzing.





- Alleen gebruikers die voldoende training hebben gehad van competent en bevoegd personeel hebben de bevoegdheid om de machine te bedienen.
- Alleen competent en bevoegd personeel dat weet hoe deze machine veilig en correct moet worden gebruikt en onderhouden zijn bevoegd om deze machine te bedienen.
- Zorg ervoor dat alle beschrijvingen van “Gevaar”, “Waarschuwing” en “Opgelet” en de bediening op de machine en deze gebruiksaanwijzing worden gelezen en begrepen.
- Zorg ervoor dat deze machine wordt gebruikt binnen het kader waarvoor XCMG het heeft bedoeld.
- Al het personeel moet kennis hebben van de noodbediening en noodoperaties die worden beschreven in deze gebruiksaanwijzing.
- Lees en begrijp alle regionale en landelijke wetten en regels die van toepassing wat betreft het gebruik van de machine.

De werkplek controleren.

- Vóór en tijdens het gebruik van de machine moet de gebruiker voorzorgsmaatregelen nemen om gevaren in het werkgebied uit te sluiten.
- Als dit werkplateau op een vrachtwagen, trailer, railkat, drijvend ponton, steiger of andere apparatuur staat, dan is het verboden om dit werkplateau te bedienen of op te hijsen tenzij schriftelijk goedgekeurd door XCMG.
- Voordat er wordt begonnen met werken, moet u controleren op de aanwezigheid van stroomnetwerken, brugkranen, en andere potentiële obstakels boven het hoofd boven het werkgebied.
- Controleer de grond in het werkgebied op de aanwezigheid van gaten, bobbel, steile hellingen, obstakels, fragmenten, verborgen gaten, en andere potentiële gevaren.
- Controleer of er in het werkgebied gevaarlijke locaties zijn. Het is verboden deze machine te gebruiken in een gevaarlijke omgeving tenzij die werd goedgekeurd door XCMG.
- Controleer de conditie van de grond en of deze voldoende draagcapaciteit heeft om de maximale last van de wielen te kunnen dragen zoals aangegeven op het label vlakbij elk wiel. Rijd met deze machine niet over een oppervlak dat geen steun kan bieden.

De machine inspecteren.

- Zorg ervoor dat de inspectie en het controleren van het functioneren wordt uitgevoerd zoals beschreven in hoofdstuk 2 van deze gebruiksaanwijzing voordat deze machine wordt gebruikt.
- Het is verboden om deze machine te gebruiken voordat het onderhoud volgens de inspectie- en onderhoudsvereisten zoals aangegeven in de Service- en onderhoudshandleiding.
- Controleer of alle veiligheidsapparatuur normaal functioneert. Het modificeren van deze apparatuur is in strijd met de veiligheidsregels.



**Modificaties of toevoegingen aan een MEWP mogen alleen worden uitgevoerd met schriftelijke toestemming van de fabrikant. In het geval dat de fabrikant niet meer bestaat, dan moeten modificaties bij een MEWP worden aangebracht onder leiding van een technicus met expertise op het gebied van MEWP. De eigenaar zal de schriftelijke toestemming bewaren en deze doorgeven aan een eventuele nieuwe eigenaar.**



- Het is verboden om apparatuur te bedienen waarop de veiligheids- of bedieningslabels of stickers ontbreken.
- Controleer de originele machine-onderdelen op de aanwezigheid van modificaties. Zorg ervoor dat alle modificaties werden goedgekeurd door XCMG.
- Voorkom het opeenhopen van vuil op de basisplaat van het werkplatform en de oppervlakken van de verschuivers en glijwegen. Verwijder al het resterende vuil, olievlekken, smeermiddel en andere substanties waarover u kunt uitglijden van werkschoenen, de basisplaat van het werkplatform, en de oppervlakken van de verschuivers en glijwegen.

### 1.3 Maatregelen voor het bedienen

#### Overzicht

- De gebruiker moet geconcentreerd blijven tijdens het gebruik van de machine. De machine moet helemaal tot stilstand worden gebracht voordat er een apparaat wordt gebruikt dat de gebruiker kan afleiden en een risico kan zijn voor het veilig bedienen van de machine, zoals mobiele telefoons en draadloze intercoms.
- Gebruik deze machine nergens anders voor dan het transporteren van personeel en hun gereedschap en apparatuur.
- Voordat er wordt begonnen met werken, moet de gebruiker de functies van deze machine en de werkende kenmerken van alle functies kennen.
- Het is verboden om te werken met een defecte machine. Schakel de machine uit om deze te stoppen en neem contact op met de gerelateerde afdelingen in geval van een defect.
- Haal veiligheidsapparatuur nooit uit elkaar, rust het nooit opnieuw uit en schakel het nooit uit.
- Forceer een stuurschakelaar of joystick nooit direct in de tegenovergestelde richting door de neutrale stand. Voordat wordt overgeschakeld naar de volgende functie moet het worden teruggeschakeld in de neutrale stand en daar worden gehouden. Bedien de controller langzaam en een uniforme kracht.
- Het is het personeel verboden aanpassingen te verrichten of de machine te bedienen vanaf de grond als er een persoon op het werkplateau staat tenzij er zich een noodgeval voordoet.
- Het is verboden direct een voorwerp op de reling van het werkplateau te plaatsen tenzij dit werd goedgekeurd door XCMG.
- Als er twee of meer werknemers aanwezig zijn op het werkplatform, moet de bediener verantwoordelijk zijn voor alle bediening van de apparatuur.
- Zorg ervoor dat elektrische apparatuur altijd correct wordt geplaatst, en hang nooit kabels op in het werkgebied van het werkplateau.
- Plaats de hijskraan altijd boven de achteras naast de voorwaartse richting tijdens het vervoer van deze machine. Merk op dat als de kraan zich boven de vooras bevindt, de rijfuncties zich in omgekeerde richting zullen bevinden.
- Het is verboden om te helpen bij een machine die vastloopt of defect raakt door te duwen en te trekken zonder gebruik te maken van het chassis pull-down bevestigingsnokken.
- Laat het werkplateau helemaal zakken en schakel alle stroom uit voordat u de machine verlaat.
- Verwijder alle ringen, horloges en sieraden voordat u met de machine gaat werken. Draag geen losse kleding. Laat lang haar niet los hangen, anders kan het worden vastgegrepen door de machine.



- Het is verboden deze machine te gebruiken door een persoon die drinkt, medicijnen slikt, last heeft van epilepsie of duizeligheid of geen controle over zijn of haar lichaam heeft.

Vallen en het gevaar van vallen.

- Tijdens het werken moeten de werkers op het werkplateau de veiligheidsriem dragen en deze vastkoppelen aan een goedgekeurd ankerpunt door middel van een haak. Er mag slechts één haak per ankerpunt worden gebruikt.

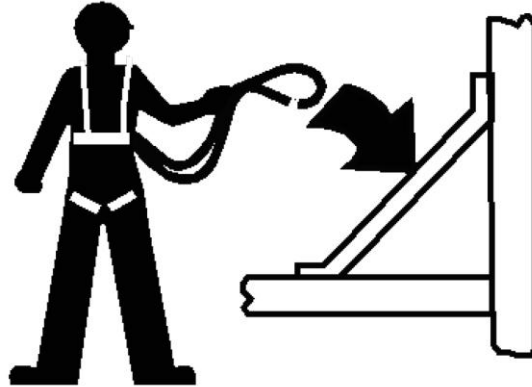

- Het werkplateau mag alleen via het poortje worden betreden. Zorg ervoor dat er speciale maatregelen zijn genomen voordat het werkplateau wordt betreden. Zorg ervoor dat het werkplateau helemaal naar beneden is gedaald. Kijk richting de machine als u het werkplateau betreedt. Gebruik twee handen en één of twee voeten en één hand om een driepunten contact met de machine te blijven behouden tijdens het betreden ervan.

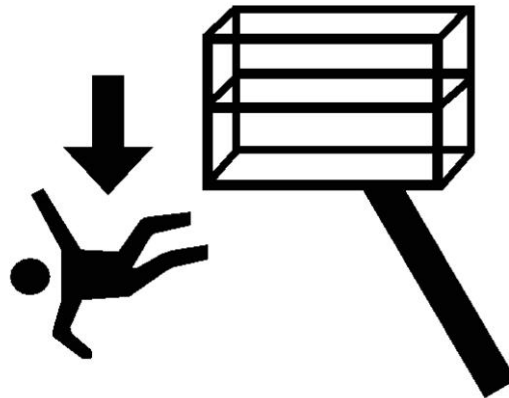

- Controleer of alle deuren dicht en op slot zitten en in de juiste standen staan voordat u de machine gaat bedienen.
- Blijf altijd met beide voeten stabiel op de grond van het werkplateau staan. Gebruik nooit een ladder, kist, bank, houten plaat of soortgelijke voorwerpen op het werkplateau om deze uit te breiden.
- Laat nooit olievlekken, vuil, of gladde substanties op werkschoenen of de vloer van het werkplateau liggen.

### Elektrocutiegevaar!

- Deze machine is niet geïsoleerd en kan geen isolerende bescherming bieden als het in contact komt met stroom of dat benaderd.

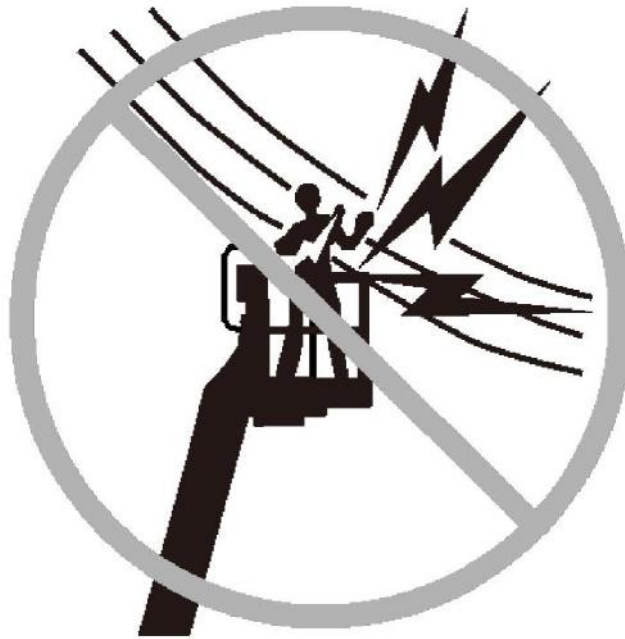

- Zorg ervoor dat er voldoende afstand blijft tussen de machine en stroomnetwerken, elektrische apparatuur en alle andere blootliggende of geïsoleerde elektrische componenten zoals vermeld in de “Minimum Approach Distance (MAD)” [tabel 1-1](#).





- Houd rekening met de mobiliteit van deze machine en de zwenkfactoren van de elektrische bedrading
- Alle componenten van deze machine en het personeel en hun gereedschap en apparatuur op deze machine moet ten minste 3 meter afstand houden van een stroomkabel of elektrisch apparaat met een maximum voltage van 50.000V. Verhoog de afstand met 30 cm bij elke toename van  $\leq 30,000V$ .
- De minimumafstand kan worden verminderd indien een nominale geïsoleerde scheidingswand is geïnstalleerd die voldoet aan de spanning van de stroomleiding. Deze afscheiders mogen niet als onderdeel van de machine worden gebruikt en mogen ook niet op de machine worden geplaatst. De minimale benaderingsafstand zal worden gereduceerd al naargelang het ontwerp van de isolatie-afsheiders. Dit besluit moet worden genomen door competent personeel dat vlakbij apparatuur werkt waar stroom op staat volgens de wetten en regels van de eigenaar, en de locale en landelijk overheden.



**Het is verboden de machine te bedienen of personeel te transporteren binnen de beperkte zone (MAD). Ga ervan uit dat alle elektrische componenten en kabels zijn ingeschakeld tenzij het absoluut is bevestigd dat dat niet het geval is.**

**Tabel 1-1 Minimum Approach Distance (MAD)**

Spanningsbereik (Fasespanning)	Minimum approach distance M (ft)
0~50kV	3(10)
>50kV~200kV	5(15)
>200kV~350kV	6(20)



Spanningsbereik (Fasespanning)	Minimum approach distance M (ft)
>350kV~500kV	8(25)
>500kV~750kV	11(35)
>750kV~1,000kV	14(45)

Opmerking: Deze regel moet in acht worden genomen tenzij een strengere regel is ingesteld door de eigenaar of de locale of landelijke autoriteiten.

Gevaar van omkantelen.

- De gebruiker moet de conditie van de weg kennen voordat er wordt gereden. Het is verboden de toegestane laterale of longitudinale gradiënt tijdens het rijden te overschrijden.

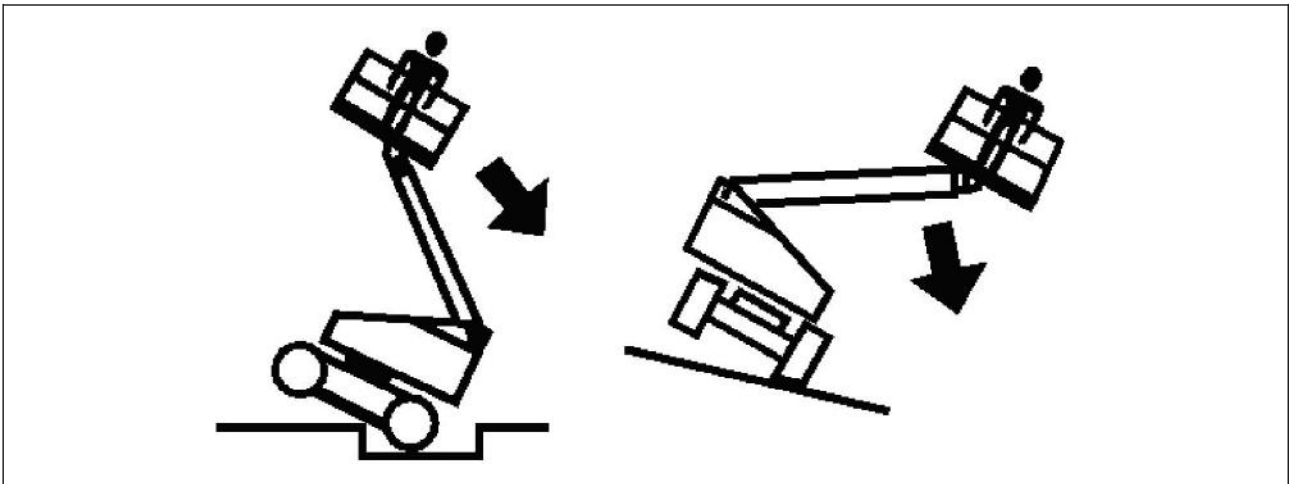

- Op of in de buurt van hellingen, oneffen of zacht wegdek, het is niet toegestaan om het werkplatform op te tillen of in verhoogde staat te rijden. Zorg ervoor dat de machine op een vlak, solide en horizontaal oppervlak staat voordat het werkplateau omhoog wordt gehesen of voordat er met het omhoog gehesen werkplateau wordt gereden.
- Voordat u gaat rijden over de grond, brug, truck of ander oppervlak, moet u eerst controleren en verifiëren wat de draagcapaciteit van een dergelijk oppervlak is.
- Overschrijd de maximum opgegeven laadcapaciteit van het werkplateau niet. Zorg ervoor dat alle ladingen binnen de opgegeven laadcapaciteit van het werkplateau blijven, tenzij het door XCMG werd goedgekeurd deze te overschrijden.
- Het chassis van de machine moet ten minste een afstand houden van 60 cm vanaf een grot, uitsteeksel, kuil, obstakel, verontreiniging, verborgen grot, en andere potentieel gevaarlijk objecten op het gebouw of de weg.
- Gebruik de hijskraan niet om objecten weg te trekken of vooruit te duwen.
- Het is verboden om deze apparatuur te gebruiken als een kraan. Hang deze apparatuur niet op een aangrenzend gebouw. Sluit geen draden, kabels of andere soortgelijke items aan op het platform.
- Gebruik deze machine niet bij windsnelheden hoger dan 12,5m/s (28 MPH) Raadpleeg Tabel 1-2 Beaufort (slechts ter referentie).



- Verhoog het gebied van of last op het werkplateau niet. Het laten toenemen van de loefzijde van het gebied zal de instabiliteit doen toenemen.
- Vergroot de grootte van het werkplatform niet zonder toestemming voor de uitbreiding van platformoppervlak of accessoires.
- Als de subassemblage van de hijskraan of werkplateau in een dusdanige positie staan dat één of meer van de wielen van de grond dreigt te komen, dan moet u al het personeel evacueren voordat u gaat proberen de machine te stabiliseren. Stabiliseer de machine met behulp van een kraan, vorkheftruck of andere geschikte apparatuur.



**Gebruik deze machine niet bij windsnelheden hoger dan 12,5m/s (28 MPH)**

**Tabel 1-2 Beaufort (slechts ter referentie)**

Beaufort	Windsnelheid		Beschrijving	Grondsituatie
	m/s	Mijl/uur		
0	0-0.2	0	Kalm	Kalm. De rook gaat recht omhoog.
1	0.3-1.5	1-3	Lichte lucht	De rook kan de windrichting aangeven.
2	1.6-3.3	4-7	Lichte bries	De wind is te voelen op de blote huid. De bladeren ritselen
3	3.4-5.4	8-12	Zachte bries	De bladeren en zachte takken bewegen.
4	5.5-7.9	13-18	Gemiddelde bries	Stof en papier komt omhoog. Kleine takken beginnen te bewegen.
5	8.0-10.7	19-24	Bries	Kleine bomen zwaaien.
6	10.8-13.8	25-31	Frisse wind	Grote takken bewegen. De vlaggen staan bijna horizontaal. Het is moeilijk om een paraplu op te houden.
7	13.9-17.1	32-38	Harde wind	Grote bomen zwaaien. Het is moeilijk om tegen de wind in te lopen.
8	17.2-20.7	39-46	Storm	Grote takken breken af. Voertuigen worden van de weg af geblazen.
9	20.8-24.4	47-54	Zware storm	Gebouwen raken licht beschadigd.

Het gevaar op rollen en botsingen

- Al het personeel op het werkplateau en op de grond moet gekwalificeerde veiligheidshelmen dragen.
- Controleer de ruimtes boven en rondom het werkgebied en onder het werkplateau tijdens het ophijzen of laten zakken van het werkplateau of het rijden van deze machine.



- Houd al uw lichaamsdelen binnen de reling van het werkplateau tijdens het werken.
- Gebruik de hijskraan (in plaats van de rijfunctie) om het werkplateau naar obstakels te brengen.
- Als het zicht is geblokkeerd, wijs dan iemand aan als uitkijk.
- Al het personeel dat niet relevant is moet uit de buurt blijven van deze machine minstens 1,8 m (6ft) tijdens het rijden en zwenken.
- De bediener moet, onder alle rijomstandigheden, altijd de rijnsnelheid beperken op basis van de situatie op de grond, het verkeer, het zicht, de helling, de locatie van het personeel, en andere mogelijke oorzaken van botsingen en letsels.
- Weet wat de remafstand is van alle rijnsnelheden. Als er in de hoge versnelling wordt gereden, schakel dan eerst over naar de lage versnelling voordat de machine wordt gestopt. Gebruik de lage versnelling alleen als de machine op een helling rijdt.
- Rijd niet in een hoge versnelling in een beperkte of afgesloten zone of tijdens het achteruitrijden.
- Zorg er altijd voor maatregelen te nemen om te voorkomen dat obstakels botsingen veroorzaken of de besturing of de bediener op het werkplateau verstoren.
- Zorg ervoor dat andere bedieners van apparatuur op hoogte en op het bouwvlak op de hoogte zijn van de aanwezigheid van een mobiel hefplatform. Schakel de stroom naar de kraan hierboven uit.
- Waarschuw het personeel dat het niet moet werken, staan of gaan lopen onder het opgehesen hijskraan of werkplateau. Indien nodig kunt u wegbarrières op de grond instellen.

## 1.4 Slepen, hijsen en transport

- Niemand mag op het werkplateau werken tijdens het slepen, hijsen en transporteren ervan.
- Het is verboden deze machine te slepen, tenzij er een noodsituatie, defect, stroomuitval is en of tijdens het laden/lossen. Raadpleeg de sectie “Noodprocedure” van deze gebruiksaanwijzing om de sleepprocedure die geldt voor noodsituaties te kennen.
- Controleer of de hijskraan zich in de ingetrokken stand bevindt en dat de draaitafel is vergrendeld voordat er wordt begonnen met slepen, hijsen of transporteren. Zorg ervoor dat er geen gereedschap ligt op het werkplateau.



- Hijs de machine alleen op bij de daarvoor bedoelde locaties op de machine. Gebruik een apparaat dat voldoende hijscapaciteit heeft om deze machine op te hijsen.
- Raadpleeg “Bediening” van deze gebruiksaanwijzing voor informatie over het hijsen.

## 1.5 Onderhoud

In deze sectie worden de algemene veiligheidsmaatregelen beschreven die gevolgd moeten worden tijdens het plegen van onderhoud aan deze machine. Andere voorzorgsmaatregelen die gevolgd moeten worden tijdens het plegen van onderhoud aan deze machine zijn te raadplegen op de bijbehorende locaties in deze gebruiksaanwijzing en de Service- en onderhoudshandleiding. Het is belangrijk dat het onderhoudspersoneel deze voorzorgsmaatregelen strikt in acht neemt om mogelijk letsel en schade aan de machine of eigendommen te voorkomen. Zorg ervoor dat onderhoudsprocedures worden vastgelegd en uitgevoerd door competent personeel, zodat wordt gegarandeerd dat de machine veilig wordt gebruikt.

Het gevaar op rollen en botsingen

- Schakel de stroom uit op all stuuronderdelen en zorg ervoor dat alle beweegbare onderdelen stevig vastzitten zonder beweging naar buiten toe voordat er aanpassingen of reparaties worden uitgevoerd.
- Werk nooit onder een zwevend platform en wacht totdat het helemaal naar beneden is gekomen of ondersteun het en beperk de bewegingen ervan met de juiste veiligheidsmiddelen, blokkeringen of steunbalken.
- Het is verboden om een hydraulische slang of afdichting te repareren of vast te draaien als de machine is ingeschakeld of als het hydraulische systeem onder druk staat.
- Verminder de hydraulische druk van de hydraulische pijpleidingen voordat een hydraulisch onderdeel los wordt gemaakt of wordt afgekoppeld.
- Het is verboden lekkende punten met de handen te controleren. Gebruik hard karton of papierblad om te controleren op lekkende punten. Draag handschoenen om de handen te beschermen tijdens het spuiten van hydraulische olie.



- Zorg ervoor dat u onderdelen of subassemblages gebruikt die hetzelfde of equivalente functie hebben als de originele onderdelen.
- Verplaats geen zware componenten zonder de hulp van hijsapparatuur. Plaats zware objecten niet in een instabiele positie. Zorg voor voldoende steunpunten tijdens het ophijsen van onderdelen van de machine.
- Gebruik deze machine niet als elektrische lasbasis.
- Zorg ervoor dat er geen las- of metalen spatten direct op het chassis terechtkomen tijdens het lassen of wegsnijden van metalen stukken.
- Vul de brandstoftank niet bij als de motor draait.
- Gebruik alleen een goedgekeurde niet-ontvlambare schone oplossing.
- Vervang de accu niet door een accu met een ander gewicht of specificaties of met solide banden zodat wordt



voorkomen dat de stabiliteit van de machine in gevaar komt. Wijzig de machine niet op dusdanige wijze dat de stabiliteit ervan in gevaar komt.

- Raadpleeg de Service- en onderhoudshandleiding voor informatie over de gewichten van de kritische componenten die waarschijnlijk de stabiliteit zullen beïnvloeden.



**Breng pas wijziging aan op het werkplateau nadat u schriftelijk toestemming hiervoor hebt gekregen van de fabrikant.**

Gevaren bij de accu

- Ontkoppel de accu voordat er onderhoud aan elektrische onderdelen of lasoperaties aan de machine gaan plaatsvinden.
- Er mag niet worden gerookt bij de accu tijdens het opladen of het plegen van onderhoud. De accu ook uit de buurt houden van open vuren en vonken.
- Sluit de twee poolen van de accu niet aan met gereedschap of ander metalen voorwerp.
- Draag handschoenen, een veiligheidsbril en een gezichtsmasker tijdens het plegen van onderhoud aan de accu. Houd uw huid en kleding uit de buurt het elektrolyt van de accu.



**Het elektrolyt van de accu is een agressieve bijtende substantie. Houd uw huid en kleding altijd uit de buurt ervan. In geval van huidcontact moet u het besmette deel grondig afspoelen met veel water en medisch advies inwinnen.**

- Laad de accupak alleen op in een goed geventileerde ruimte.
- Voorkom dat er teveel vloeistof de accu terechtkomt. Voeg pas gedistilleerd water toe aan de accu nadat deze helemaal werd opgeladen.



**Alleen de vloeistof-rijke lood-zuur batterij moet met water worden gevuld, gelieve geen water in de onderhoud-vrije lood-zuur batterij te spuiten om onnodige verliezen te vermijden.**



# Memo



## Hoofdstuk 2 Verantwoordelijkheden van de gebruiker, de voorbereiding en het inspecteren van de machine

### 2.1 Het trainen van het personeel.

Aangezien het zwevend werkplateau bedoeld is voor het vervoeren van personeel, moet deze machine worden bediend en onderhouden door getraind personeel.

Het is verboden deze machine te gebruiken door een persoon die drinkt, medicijnen slikt, last heeft van epilepsie of duizeligheid of geen controle over zijn of haar lichaam heeft.



De training van de gebruikers.

De training van de gebruikers moet uit het volgende bestaan:

1. Bediening en beperkingen van de stuursystemen, noodcontrollers, en het veiligheidssysteem op het werkplateau en de grond.
2. Labels, instructies, en waarschuwingen van controllers op de machine.
3. Regels van de eigenaar en de overheid.
4. Goed gekeurde beschermingsapparatuur tegen vallen.
5. Voldoende kennis van het bedienen van de machine en de mogelijkheden ervan voor het identificeren van (potentiële) storingen.
6. De veiligste bedieningsmethode van de machine als er een obstakel boven het hoofd zit, of andere bewegende apparatuur, inkepingen, gaten en op de grond vallen.
7. Methode voor het vermijden van niet-beschermd gevaarlijke geleiders.
8. Speciale bedieningsvereisten of toepassingen van de machine.

De supervisie van de training

De training moet worden uitgevoerd onder supervisie van gekwalificeerd personeel op een open plek zonder obstakels, en dit net zolang totdat de leerlingen de machine veilig en correct kunnen bedienen.

De verantwoordelijkheid van de gebruikers

De gebruikers moet worden verteld dat ze de verantwoordelijkheid en het recht hebben om de machine uit te schakelen in geval van storing of andere onveilige situatie bij de machine of de werkzone.





## 2.2 Voorbereidingen, inspecties en onderhoud

In de onderstaande tabel worden de periodieke inspectie- en onderhoudsvereisten van XCMG vermeld. Begrijp andere locale wettelijke verplichtingen van toepassing op het zwevend werkplateau. Zorg ervoor dat er vaker inspecties en onderhoud worden gepleegd als de machine onder zware of slechte omstandigheden werkt of heel veel wordt gebruikt, of steeds vaker wordt gebruikt.



Het personeel dat slaagt voor de training van een specifiek XCMG-product gegeven door de XCMG-school wordt goedgekeurd door XCMG als een gekwalificeerde onderhoudstechnicus.

Tabel 2-1 Inspectie- en onderhoudsschema

Categorie	Regelmaat	Hoofdverantwoordelijke	Servicekwalificatie	Referentie
Inspectie v óór het starten	V óór het begin van de dagelijkse werkzaamheden of bij het afwisselen van de bediener	Gebruiker of bediener	Gebruiker of bediener	Bedienings- en veiligheidshandleiding
Inspectie v óór het leveren (zie opmerking)	V óór het leveren bij verkoop of leasen.	Eigenaar, dealer of gebruiker	Bevoegd XCMG-machinist	Service- en onderhoudshandleiding en toepasselijke XCMG-checklist
Dagelijkse controle	Ongeveer 3 maanden of 150 uur (welke er eerst komt); niet-gebruik > 3 maanden; Gebruikte machine.	Eigenaar, dealer of gebruiker	Bevoegd XCMG-machinist	Service- en onderhoudshandleiding en toepasselijke XCMG-checklist
Jaarlijkse inspectie van de machine	Jaarlijkse inspectie (niet langer dan 13 maanden na de laatste inspectie)	Eigenaar, dealer of gebruiker	Bevoegd onderhoudstechnicus van de fabriek	Service- en onderhoudshandleiding en toepasselijke XCMG-checklist
Preventief onderhoud	Volgens de perioden gespecificeerd door de Service- en onderhoudshandleiding	Eigenaar, dealer of gebruiker	Bevoegd XCMG-machinist	Service- en onderhoudshandleiding

Opmerking: De checklist is verkrijgbaar bij XCMG. Gebruik de Service- en onderhoudshandleiding om de checklist af te werken.

### Inspectie v óór het starten

De inspectie v óór het starten moet uit de volgende zaken bestaan:

1. **Schoonhouden** - Inspecteer alle oppervlakken op de aanwezigheid van lekkages (motorolie, brandstof, en elektrolyt) en vreemde voorwerpen. Meld gevonden lekkages aan het relevante onderhoudspersoneel.
2. **Structuur** - Inspecteer de structuur van de machine op inkepingen, schade, barsten in het laswerk op basismetaal, en andere defecten.
3. **Markeringen en labels** - Inspecteer alle markeringen en labels of ze schoon en leesbaar zijn. Zorg ervoor dat er geen markering of label ontbreekt. Zorg ervoor dat alle onleesbare markeringen en labels reeds zijn schoongemaakt of zijn vervangen.
4. **Bedienings- en veiligheidshandleiding** - Zorg ervoor dat er één Bedienings- en veiligheidshandleiding, één AEM-veiligheidshandleiding (alleen voor ANSI), en een ANSI verantwoordelijkheidshandleiding (alleen voor



ANSI) in een waterbestendige opbergkist worden bewaard.

5. **Walkaround inspectie** - zie **tabel 2-1**
6. **Accu** - Opladen volgens de specificaties.
7. **Brandstof** (voor een machine met een interne verbrandingsmotor) - Vullen zoals het hoort.
8. **Aanvoer motorolie** - Zorg ervoor dat het oliepeil op “Vol” staat op de oliepeilstok en dat de vuldop reeds goed is afgesloten.
9. **Hydraulische olie** - Inspecteer het peil van de hydraulische olie. Zorg ervoor dat de hydraulische olie reeds is gevuld volgens de specificaties.
10. **Accessoires/hulpstukken** - Raadpleeg de Bedienings- en veiligheidshandleiding van elke accessoire of hulpstuk dat op de machine werd geïnstalleerd om de gerelateerde instructies voor het inspecteren, bedienen en onderhoud goed te begrijpen.
11. **De functies controleren** - Voer na het voltooiën van de “inspectie door erom heen te lopen” alle inspecties voor het controleren van de systeemfuncties uit in de lucht, en op de grond zonder enig obstakel. Raadpleeg Hoofdstuk 4 voor een meer gedetailleerde beschrijving.



**Als de machine niet normaal functioneert, dan moet u deze uitschakelen en de gedetecteerde problemen vermelden aan het relevante onderhoudspersoneel. Gebruik de machine pas weer als er werd verklaard dat deze weer kan worden gebruikt om veilig te werken.**

#### Functies controleren

Voer het controleren van de functies volgens de volgende procedure uit:

1. Voer de volgende inspecties uit vanuit het bedieningspaneel op de grond zonder enige last op het werkplateau:
  - 1) Inspecteer of alle schakelaars of sloten van alle beschermingapparatuur zich in de oorspronkelijke stand bevinden.
  - 2) Bedien alle functies en controleer alle limiet- en OFF-schakelaars.
  - 3) Controleer de hulpvoeding (of handmatig laten zakken).
  - 4) Zorg ervoor dat alle functies van de machine zijn uitgeschakeld voor dat er op de noodstopknop wordt gedrukt.
2. Voer de volgende inspecties uit vanuit de console op het werkplateau:
  - 1) Controleer of de console goed is bevestigd in de juiste positie.
  - 2) Inspecteer of alle schakelaars of sloten van alle beschermingapparatuur zich in de oorspronkelijke stand bevinden.
  - 3) Bedien alle functies en controleer alle limiet- en OFF-schakelaars.
  - 4) Zorg ervoor dat alle functies van de machine zijn uitgeschakeld voor dat er op de noodstopknop wordt gedrukt.
3. Als het werkplateau in de transportstand staat (ingetrokken):



- 1) Rijd de machine een helling op met een gradiënt niet meer dan de nominale gradiënt; stop de machine en test de rem om te controleren of deze normaal functioneert.
  - 2) Controleer het kantensensoralarm om ervoor te zorgen dat het goed werkt.
4. Zwenk de hijskraan tot voorbij elk achterwiel, en controleer of het indicatielampje gaat branden, en gebruik de schakelaar voor het negeren van de rijrichting om het rijden te controleren.

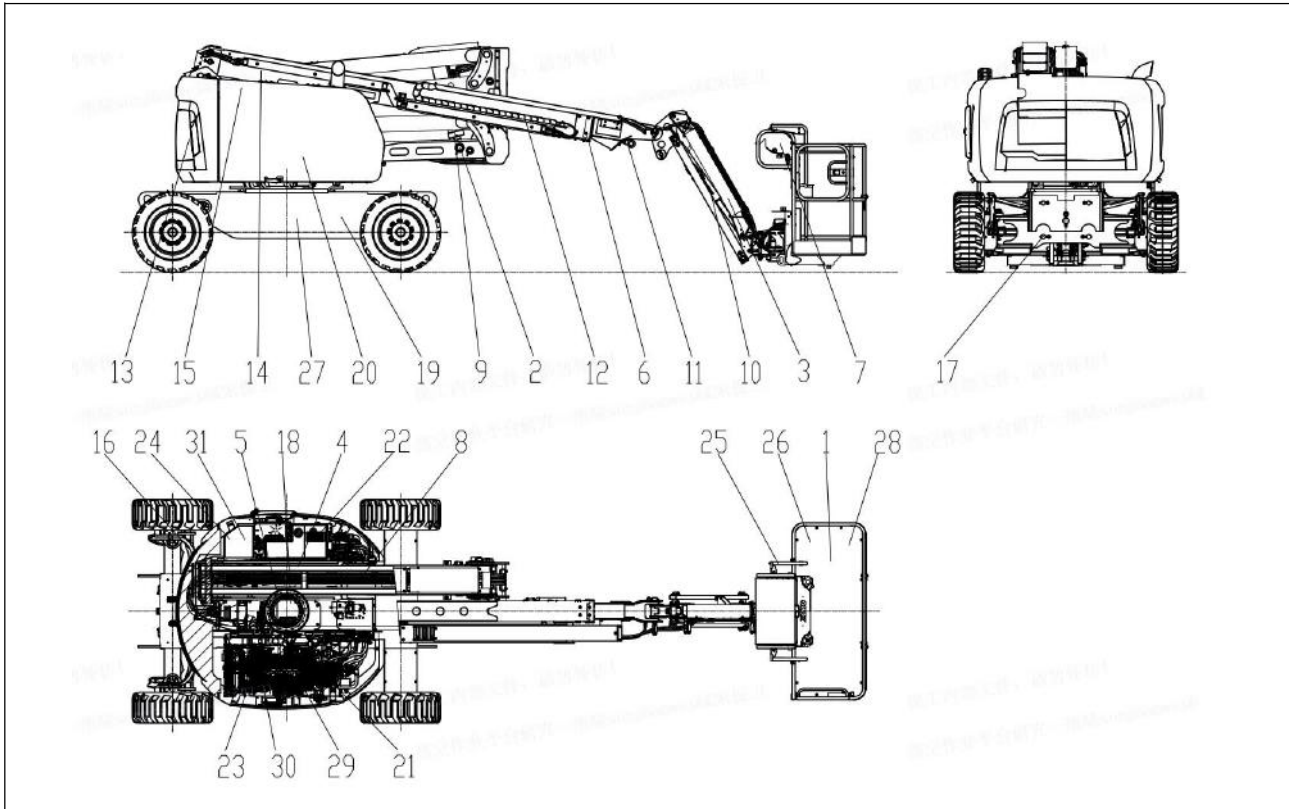

- |   |   |
|---|---|
| 1. Werkplateau                                | 2. Giek 1   |
| 3. Crankarm                                   | 4. Draaitafel montage                                 |
| 5. Zwenkreductie                              | 6. Giek 2   |
| 7. Elektrisch systeem                         | 8. Lay-out van de hydraulische systeempijpen          |
| 9. Variabele amplitude cilinder               | 10. Krukas cilinder                                   |
| 11. Nivellerende cilinder                     | 12. Aanvoersysteem van kabel en hydraulische pijplijn |
| 13. Assemblage contragewicht                  | 14. Sets telescopische cilinder                       |
| 15. Beweegbare cilinder van giek nr. 2        | 16. Stuurcilinder                                     |
| 17. As-balans systeem                         | 18. Centrale roterende verbinding                     |
| 19. Frame montage                             | 20. Kuiprand  |
| 21. Apparaat voor oliepomp                    | 22. Hydraulische olietank                             |
| 23. Montage van het aandrijfsysteem           | 24. Brandstoftank                                     |
| 25. Antiknellingsmonitor V                    | 26. Meegeleverd gereedschap                           |
| 27. Samenstelling van borden                  | 28. Meegeleverde reserveonderdelen                    |
| 29. Lay-out van de hydraulische systeempijpen | 30. As-balans systeem                                 |
| 31. Elektrisch systeem                        |   |

## Hoofdstuk 3 Controllers en indicatielampjes van de machine

### 3.1 Overzicht



Het is voor de fabrikant onmogelijk om de toepassingen en het gebruik van de machine direct te beheren. De gebruiker en bediener zijn verantwoordelijk voor het in acht nemen van de juiste veiligheidsspecificaties.

Dit hoofdstuk bevat de benodigde informatie voor het begrijpen van de bedieningsfuncties.

### 3.2 De bedieningsapparatuur van de draaitafel



Alle apparaturen zijn uitgerust met bedieningspanelen die symbolen gebruiken om de besturingsfuncties aan te geven. Voor ANSI-standaardapparaturen, zie de symbolen op de beschermomhulsel aan de voorkant van de bedieningskast of op de controller dicht bij de grond om de betekenis van deze symbolen en hun bijbehorende functies te begrijpen.

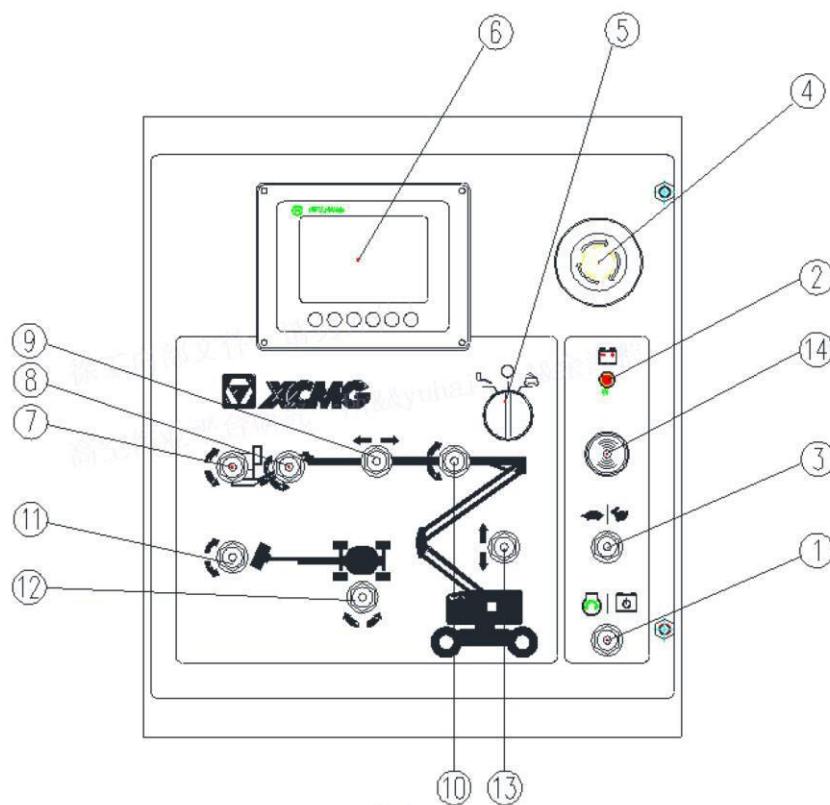

Afbeelding 3-1 Schema van het draaitafelpaneel



## 1 Aan/uit schakelaar / schakelaar voor accupomp

Plaats eerst de bedieningsselectieschakelaar van de draaitafel/het platform in de positie "Draaitafel" of "Platform". Houd de knop van de accupomp ingedrukt om de accupomp te starten vóór het inleveren van het voertuig.

## 2 Indicator oplader

Nadat de motor is gestart en de generator wekt geen stroom op, gaat het rode lampje branden.

## 3 Versnellingsschakelaar

Met de schakelaar in de "Rabbit"-stand, zal de motor sneller gaan waarbij het max. aantal tpm kan worden behaald.

Met de schakelaar in de "Turtle"-stand, blijft de tpm van de motor laag (stationair), ongeacht wat er met de schakelaar gebeurt.

## 4 Noodstop-schakelaar

Druk op deze knop in geval van nood om de huidige actie te stoppen en de motor uit te schakelen. Deze schakelaar moet met de hand naar rechts worden gedraaid om een reset te krijgen nadat het probleem werd verholpen.

## 5 Draaitafel/plateau selectieschakelaar

Als de selector op "0" staat, dan wordt de machine uitgeschakeld.

Het is toegestaan om de draaitafel te gebruiken als de selector in de stand van "Turntable" staat.

Het is toegestaan om het werkplateau te gebruiken als de selector in de stand van "Platform" staat.

## 6 Display

Het display geeft de status van het voertuig weer en voert de bewegingsaanpassingen van het voertuig uit.

## 7 Schakelaar om het plateau handmatig horizontaal te zetten.

Beweeg het omhoog, en het platform draait naar boven toe; beweeg het omlaag, en het platform draait naar beneden toe.

## 8 Wip-schakelaar krukarm

Beweeg het omhoog, laat de arm omhoog komen; beweeg het omlaag, laat de arm zakken.

## 9 Schuif-schakelaar tweede kraan

Trek het naar links en de kraan zal naar buiten schuiven; trek het naar rechts en de kraan zal naar binnen schuiven.

## 10 Wip-schakelaar tweede kraan

Beweeg het omhoog, laat de arm omhoog komen; beweeg het omlaag, laat de arm zakken.

## 11 Zwenk-schakelaar plateau

Haal deze naar links over om de draaitafel naar links te doen gaan; haal deze naar rechts over om de draaitafel naar rechts te doen gaan

## 12 Zwenk-schakelaar draaitafel

De draaitafel zal naar links zwenken als de schakelaar naar links wordt gehaald, en naar rechts als deze naar

rechts wordt gehaald.

### 13 Wipchakelaar eerste kraan

Beweeg het omhoog, laat de arm omhoog komen; beweeg het omlaag, laat de arm zakken.

### 14 Beeper voor waarschuwingen

Als het voertuig 3 ° of meer graden kantelt, dan gaat de beeper af. De beeper gaat ook af als het plateau te zwaar beladen is als de armen 1, 2 en de buigarm naar beneden vallen, klinkt de zoemer. Als er fout is bij de handgreep, de hoeksensor, of de wegschakelaar, klinkt de zoemer ook.

## 3.3 Bedieningsapparatuur van het werkplateau

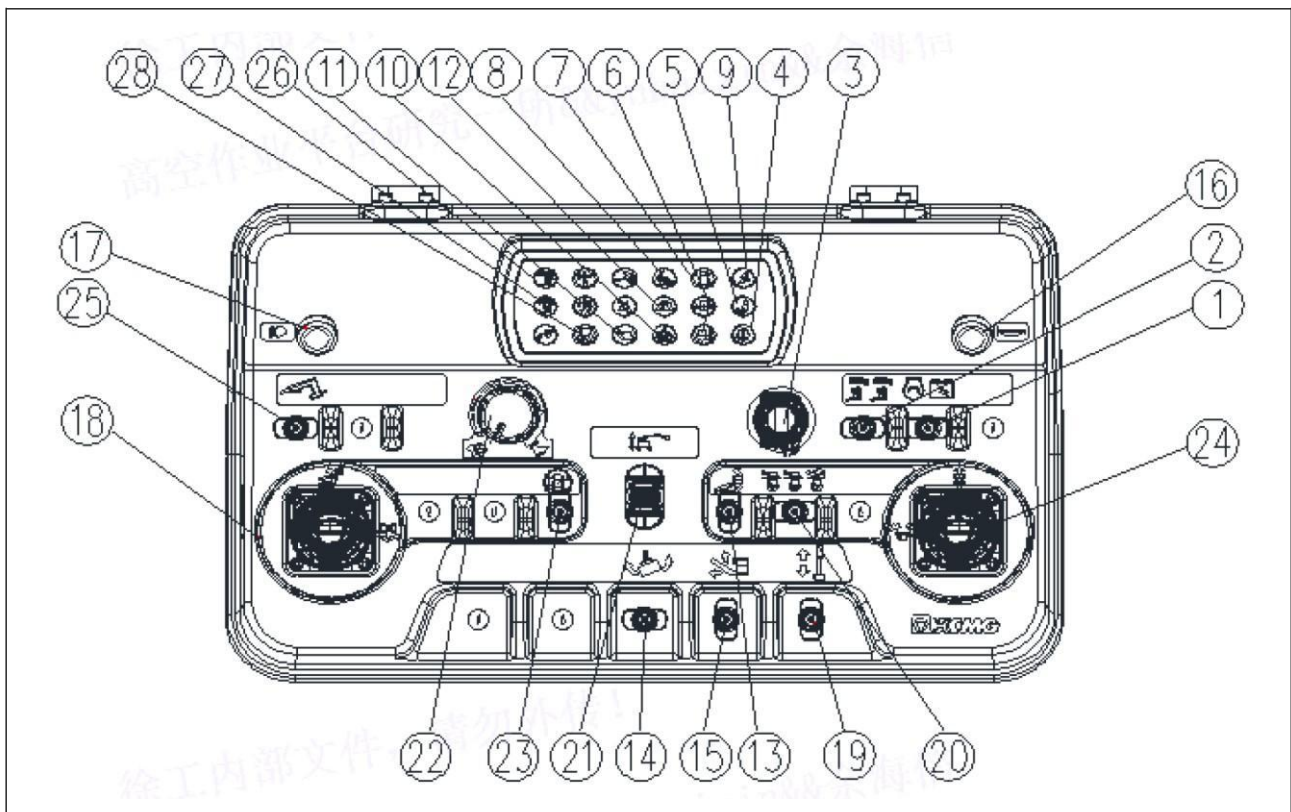

**Afbeelding 3-2 Schema van het werkplatformpaneel**

#### 1 Aan/uit schakelaar / schakelaar voor accupomp

Plaats eerst de bedieningsselectieschakelaar van de draaitafel/het platform in de positie "Draaitafel" of "Platform". Houd de knop van de accupomp ingedrukt om de accupomp te starten vóór het inleveren van het voertuig. (Tijdens de bediening, moet de voetschakelaar worden losgelaten om te starten)

#### 2 256/350KG keuzeschakelaar voor de last

Als de schakelaar de positie "256KG" bereikt, is de maximale toegestane belasting op het platform 256KG. Evenzo, is de maximale toegestane belasting op de positie "350KG" is 350KG.

#### 3 Noodstop-schakelaar

Druk op deze knop in geval van nood om de huidige actie te stoppen en de motor uit te schakelen. Deze schakelaar moet met de hand naar rechts worden gedraaid om een reset te krijgen nadat het probleem werd verholpen.





#### 4 Platform aangedreven indicatielampje

Dit lampje gaat branden als het platform is ingeschakeld.

#### 5 Het onderste waarschuwinglampje gaat branden met behulp van een voetschakelaar

Dit lampje gaat branden door op de voetschakelaar te drukken. Andere bedieningen kunnen vervolgens worden uitgevoerd.

#### 6 Indicatielampje voor machineoliedruk en motorwatertemperatuur

Als het diagnoselampje blijft branden nadat de motor werd gestart, dan betekent dat, dat de druk van de motorolie te laag is of dat de temperatuur van het koelmiddel te hoog is, en daarom moet de motor worden uitgeschakeld om dit probleem te verhelpen.

#### 7 Waarschuwing voor te laag brandstofpeil

Als een te laag brandstofpeil wordt gedetecteerd, gaat dit lampje branden om aan te geven dat brandstof moet worden toegevoegd.

#### 8 Waarschuwinglampje hellingshoek van de machine.

Als het voertuig 5 ° of meer graden kantelt, dan gaat de kantelindicator branden en gaat de beeper af, zodat gebruikers weten dat het voertuig aan het kantelen is.

#### 9 Systeemstoring

Dit lampje brandt om aan te geven dat er een systeemstoring is en het nodig is om te repareren.

#### 10 Indicator snelheidsbeperking

Als de kraan voorbij de voorste rand van het achterwiel roteert, dan gaat deze lamp branden, en wordt het rijden uitgeschakeld.

#### 11 Slakindicatie

Als het voertuig langzaam rijdt, brandt dit lampje om aan te geven dat er een lage snelheidsstatus is.

#### 12 Indicator lastsensor

Als de last de 256kg overschrijdt, dan zal deze indicator gaan branden en gaat de beeper af zodat de gebruikers worden gealarmeerd.

#### 13 Schakelaar om het plateau handmatig horizontaal te zetten.

Het platform zal omhoog draaien als de hendel naar voren wordt bewogen en omlaag draaien als de hendel naar achteren wordt bewogen.

#### 14 Zwenkschakelaar plateau

Haal deze naar links over om de draaitafel naar links te doen gaan; haal deze naar rechts over om de draaitafel naar rechts te doen gaan

#### 15 Wipchakelaar krukarm

De kraan zal omhoog wippen als de schakelaar naar voren wordt bewogen; en omlaag wippen als de schakelaar naar achteren wordt bewogen.

#### 16 Claxonschakelaar

Druk op deze knop om te toeteren.



17 Gereserveerde schakelaar voor platformverlichtingen

Selecteer en monteer de knop voor platformverlichtingen.

18 Bedieningsschakelaar zwenken draaitafel en tweede wipkraan.

Haal deze naar links over om de draaitafel naar links te doen gaan; haal deze naar rechts over om de draaitafel naar rechts te doen gaan. Haal deze naar voren om de kraan omhoog te doen komen, en naar achteren om de kraan te doen zakken. In de neutrale stand wordt deze beweging gestopt.

19 Schuifschakelaar tweede kraan

Beweeg deze naar links en de kraan wordt ingetrokken; beweeg deze naar rechts en de kraan schuift naar buiten toe. In de neutrale stand wordt deze beweging gestopt.

20 Regelschakelaar rijnsnelheid

Hoge snelheid: Zet de snelheidsschakelaar in de "Plain"-stand.

Lage snelheid: Zet de snelheidsschakelaar in de "Slope"-stand.

21 Variabele amplitude duimknop voor de arm 1.

De kraan zal omhoog wippen als de bedieningsschakelaar naar voren wordt bewogen; en omlaag wippen als de bedieningsschakelaar naar achteren wordt bewogen. Deze actie zal stoppen als de bedieningsschakelaar weer naar de neutrale stand terugkeert.

22 Snelheidsregelingsschakelaar voor gaspedaal

Met de schakelaar in de "Rabbit"-stand moet u de pedaal indrukken om het max. aantal tpm te behalen.

Met de schakelaar in de "Turtle"-stand, blijft de tpm van de motor laag (stationair), ongeacht wat er met de schakelaar gebeurt.

23 Schakelaar voor de snelheidsbeperking.

Haal deze schakelaar over en schakel de rij- en stuurgreep langzaam uit de middelste stand om de machine te rijden met de snelheidsbeperking.

24 Rij- en stuurhandgreep

Als de kraan zich in de rijstand bevindt - onbeperkte ruime, dan moet de rijgreep naar voren worden geduwd om het voertuig naar voren te laten rijden; haal de rijgreep naar achteren om het voertuig naar achteren te laten rijden. Haal de schakelaar over om de snelheidsbeperking op te heffen en gebruik de rij- en stuurgreep als het nodig is dat het voertuig rijdt nadat de kraan in de snelheidsbeperkingsmodus is overgeschakeld.

Duw de handgreep naar links en het voertuig zal naar links rijden; duw de handgreep naar rechts en het voertuig gaat naar rechts.

25 Schakelaar hydraulische generator (optioneel)

Als de schakelaar is ingeschakeld, wordt elektriciteit door de hydraulische generator opgewekt.

26 Indicatielampje voor de uitgekozen positie "256KG"

Als de lastschakelaar in de positie "256KG" wordt geplaatst, brandt dit lampje om aan te geven dat de maximale toegestane belasting op het platform 256KG is.

27 Indicatielampje voor de uitgekozen positie "350KG"





Als de lastschakelaar in de positie “350KG” wordt geplaatst, brandt dit lampje om aan te geven dat de maximale toegestane belasting op het platform 350KG is.

#### 28 Warmte-indicator

Als de systeemmotor zich in een staat van automatische verwarming bevindt, gaat dit lampje branden om aan te geven dat de motor wordt verwarmd.

### 3.4 Veiligheidsapparatuur



**Gebruik de veiligheidsapparatuur op de juiste wijze. Breng geen modificaties of wijzigingen aan, en haal niets weg zonder toestemming.**

#### 1. Voetpedaal

Het bovenste bedieningspaneel is uitgerust met een voetpedaal om fouten te voorkomen. Als de voetpedaal niet kan worden ingedrukt voordat de bijbehorende joystick of schakelaar wordt gebruikt, dan zal het functioneren van de kraan (hijsen, zakken, uitschuiven, intrekken of het draaien van de kraan) en het zwenken van het werkplateau worden belemmerd. Zelfs als het na een dergelijke handeling toch wordt ingedrukt, dan kan de daaruit voortvloeiende handeling toch worden belemmerd.



**Als de snelheidsschakelaar zich in de “Rabbit”-stand bevindt, dan zal de motorsnelheid toenemen en een hoge snelheid bereiken als de voetschakelaar wordt ingedrukt.**

#### 2. Activatieschakelaar

Het bedieningspaneel van de draaitafel is uitgerust met een activatieschakelaar die moet worden overgehaald bij gebruik van de bijbehorende joystick of schakelaar, anders zal het functioneren van de kraan (hijsen, zakken, uitschuiven, intrekken of het draaien van de kraan) en het zwenken van het werkplateau worden belemmerd.

Er is geen regel wat betreft de volgorde van het gebruik van de activatieschakelaar en de bediening van alle functionele schakelaars en joystick. Pas als beide handelingen tegelijkertijd worden uitgevoerd, zal de bijbehorende actie doorgaan.



**Als deze schakelaar zich in de “Rabbit”-stand bevindt, dan zal de activatieschakelaar de motor tot een hoge snelheid doen accelereren.**

#### 3. Draaitafel/plateau selectieschakelaar

Het bedieningspaneel op de draaitafel is uitgerust met de optieschakelaar voor het bedienen van de draaitafel/plateau voor het selecteren van de bedieningsstand en het voorkomen dat de verkeerde operatie wordt uitgevoerd. Als de optieschakelaar in de “0”-stand staat, dan wordt de machine uitgeschakeld en kunnen er geen werkzaamheden worden uitgevoerd in de “Platform” of “Turntable”-stand; als het in de “Turntable”-stand staat, dan kunnen de kranen worden bediend (hijsen, dalen, uitschuiven, intrekken of draaien), ook kan het werkplateau



worden gezwenkt en horizontaal worden gezet; als het in de “Platform”-stand staat, dan kunnen de kranen worden bediend (hijsen, dalen, uitschuiven, intrekken of draaien), rijden, draaien, en tevens is zwenken en horizontaal zetten vanuit het plateau eveneens mogelijk.

#### 4. Waarschuwingsapparaat en -lamp

##### 1) Snelheidsbeperking

Dit apparaat wordt gebruikt om het veilig rijden van de zwevend werkplateau te garanderen. Als iemand het werkplateau bediend om het weg te leiden van de transportlocatie, dan mag de rijsnelheid niet meer dan 30 cm/s zijn, en dat is irrelevant de stand waarin de schakelaar van het bovenste bedieningspaneel staat.

##### 2) Waarschuwingsapparaat voor het kantelen van het voertuig

Dit apparaat heeft als doel het voorkomen van ongelukken als gevolg van het hellen van de machine. Het indicatielampje van de hellingssensor gaat branden en de beeper gaat continu af als de machine meer dan 3 °kantelt, zodat de bediener weet dat de machine aan het kantelen is.

Als de beeper afgaat tijdens het rijden als gevolg van het rijden op een slechte weg, dan moet u de machine onmiddellijk stoppen en net zolang achteruit rijden totdat de beeper stopt. Trek de machine helemaal in en rijd dan verder op een lage snelheid als de machine bij een hellingshoek van meer dan 3 °moet rijden.



**De bediening van het zwevend werkplateau is gevaarlijk als de beeper afgaat. Gebruik in dergelijke situaties de machine niet.**

##### 3) Indicator lastsensor

Als de last de 256kg overschrijdt, dan zal deze indicator gaan branden en gaat de beeper af zodat de gebruikers worden gealarmeerd.

##### 4) Indicator snelheidsbeperking

Als de kraanjoystick voorbij het ingestelde bereik gaat, d.w.z. Dat kraanjoystick gaat voorbij de voorste rand van het achterwiel, dan zal de indicator gaan branden en wordt het rijden uitgeschakeld.

##### 5) Diagnoselampje motor

Als het controlelampje van de motor blijft branden na het starten van de motor, dan geeft dit aan dat de druk van de motorolie te laag is, of dat de watertemperatuur te hoog is. Stop met werken en schakel de motor uit, en vraag aan een technicus om de motor te inspecteren en eventueel te repareren.

Waarschuwing lage druk motorolie.

Als tijdens het draaien van de motor de druk van de motorolie abnormaal laag is, dan gaat dit lampje branden om het personeel te alarmeren.

Deze lamp gaat waarschijnlijk branden als de motor begint te draaien bij koud weer. Daarna gaat deze lamp onmiddellijk uit; dit is een normaal symptoom en geen teken van een defect.

Waarschuwing lampje hoge watertemperatuur

Als tijdens het draaien van de motor de temperatuur van het water van de motor abnormaal hoog is, dan gaat dit lampje branden om het personeel te alarmeren.



**Het laten draaien van de motor terwijl dit lampje brandt zal de motor beschadigen. Als dit lampje gaat branden tijdens het draaien van de motor, dan moet u de motor uitschakelen, het oliepeil, het waterpeil en de radiator controleren. Als er te weinig olie of water in zit, dan moet u bijvullen.**

## 5. Beweegbare beschermreling

De beweegbare beschermreling is nodig en belangrijk voor de bediener. Laat de reling zakken als het plateau wordt betreden om vallen te voorkomen nadat u op het plateau bent gaan staan. Installeren en ontmantelen indien nodig.

S1 Inspectie van wipkraan 2	S2 Variabele amplitude detectieschakelaar voor de arm 2	S3 Lastdetectie van kraan 2
R1 Detectie hoeksensor kraan 2	R2 Sensor voor het detecteren van de helling van het chassis	R3 Detectie hoeksensor kraan 1
R4 Laad de cel		

S1 Volledige gekrompen detectieschakelaar voor de arm 2

Inspectie van de twee kraan. Volledig ingetrokken. Als de tweede kraan naar buiten schuift, dan wordt de snelheidsbeperking geactiveerd.

S2 Volledige uitgebreide detectieschakelaar voor de arm 2

Detecteert de status van het uitschuiven van kraan 2 en vertraagd bij de limietposities.

S3 Lastdetectie van kraan 2

256/35kg keuzeschakelaar voor de last; detectie lengte uitschuiven kraan.

R1 Detectie hoeksensor kraan 2

Sensor voor het detecteren van de hoek van kraan 2

R2 Sensor voor het detecteren van de helling van het chassis

Detecteert de helling van het chassis. Het alarm gaat af als de machine meer dan 5 °helt in de rijrichting of meer dan 5 °helt in de richting verticaal ten opzichte van de rijrichting.

R3 Detectie hoeksensor kraan 1

Sensor voor het detecteren van de hoek van kraan 1

R4 Laad de cel

Belastingsdetectie



## Hoofdstuk 4 De bediening van de machine

### 4.1 Beschrijving

Deze machine is een zelfrijdend hydraulische zwevend werkplateau, waarop een werkplateau is geïnstalleerd aan het uiteinde van een draaiende hijskraan.

De hoofdbediening (console) bevindt zich op het werkplateau. Op het werkplateau kan de bediener de machine naar voren en naar achteren rijden, de rijrichtingen omkeren en de machine besturen. De bediener kan het hijsen en zakken van de kraan of torenkraan regelen en eveneens het naar links of naar rechts zwenken van de kraan. Het zwenken van de standaard kraan betekent het naar links of naar rechts zwenken met 355 ° niet-continue zwenkbeweging continu uitgevoerd vanaf de ingetrokken positie van de kraan. De machine is uitgerust met een grondbedieningspaneel voor het bedienen van het werkplateau. Het grondbedieningspaneel kan het hijs/zakken en zwenken van de kraan regelen en, als de bediener op het werkplateau in geval van nood het werkplateau niet tot de grond kan laten zakken, het werkplateau tot de grond doen zakken.

### 4.2 Operationele kenmerken en beperkingen

#### Prestaties

De kraan kan met een geladen of ongeladen werkplateau onder de volgende condities tot boven het horizontale vlak worden geheven:

1. De machine staat geparkeerd op een gelijkmatige, solide en horizontaal oppervlak.
2. De lading bevindt zich binnen de nominale capaciteit opgegeven door de fabrikant.
3. Alle systemen van de machine functioneren normaal.
4. De bandendruk is normaal.
5. De machine is uitgerust met originele apparatuur van XCMG.

#### Stabiliteit

De stabiliteit van de apparatuur is gebaseerd op de volgende twee posities, die respectievelijk "Vooruit" en "Achteruit" stabiliteit worden genoemd.

Over de positie van de minimale "Achteruit" stabiliteit, zie [figuur 4-1](#).

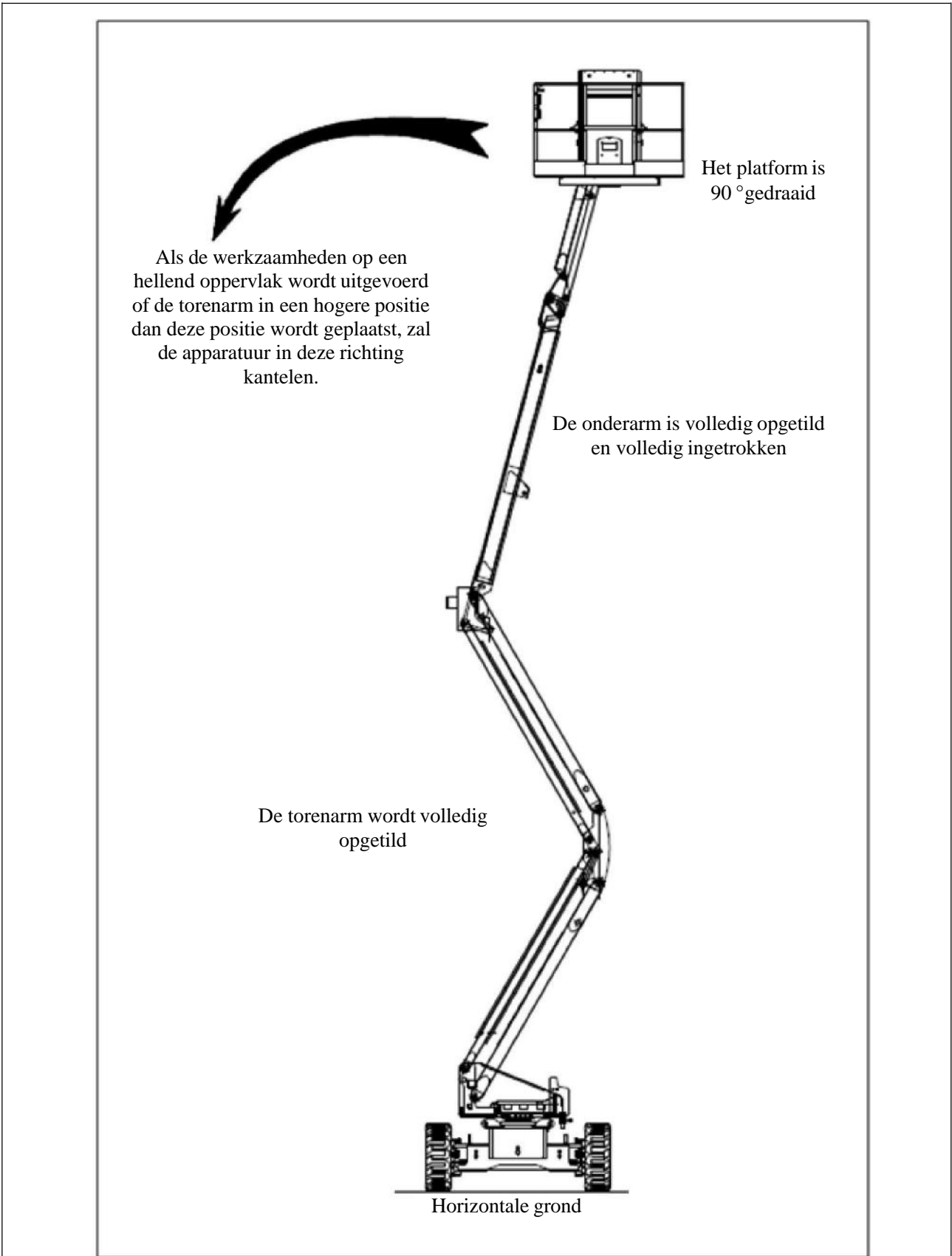

**Afbeelding 4-1 Minimale achterwaartse stabiliteit**

De positie van de minimale vooruitstabiliteit geeft aan de positie van de minimale “Vooruit” stabiliteit van de apparatuur. Zie figuur 4-2.

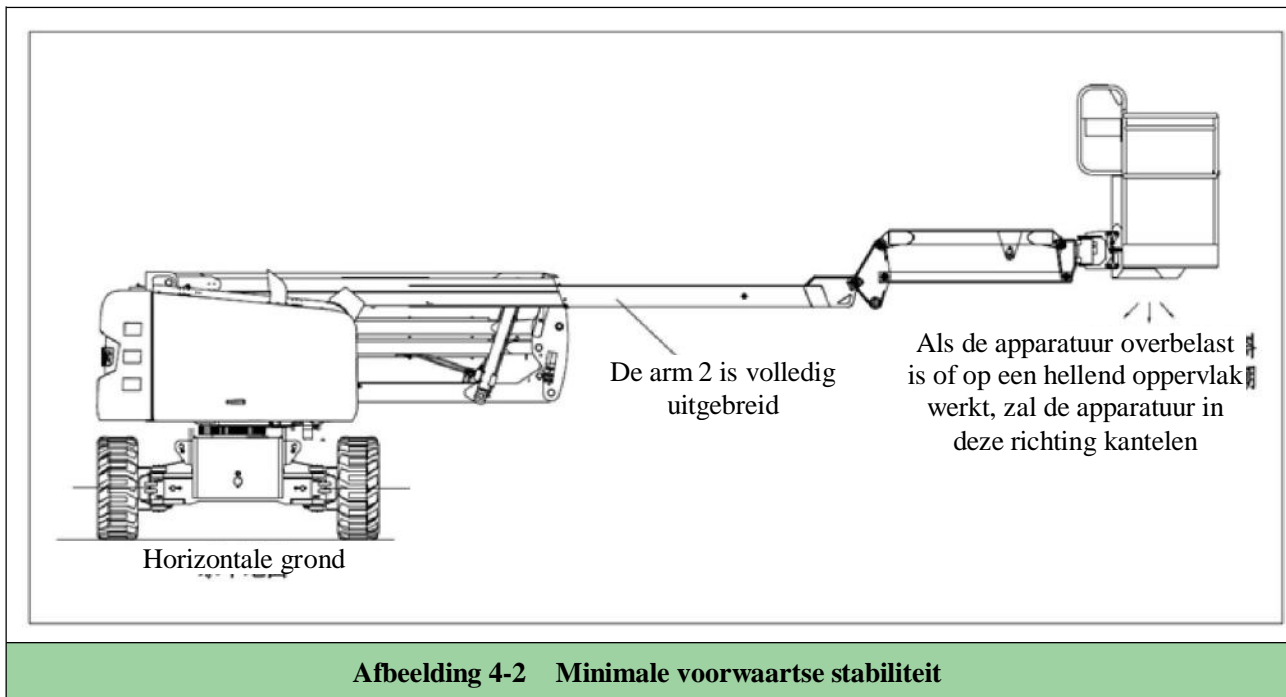

**Waarschuwing**

**Belast te machine niet te zwaar en plaats haar ook niet op een hellend oppervlak zodat omkantelen in beide richtingen wordt voorkomen.**

### 4.3 Bediening motor

**Opmerking:** Zorg ervoor in eerste instantie altijd te starten vanaf de grondbediening.

Startprocedure

**Aandacht**

**Als de motor niet meteen begint met starten, wacht dan een lange tijd met opnieuw starten. Als ook dit opnieuw starten mislukt, laat de startmotor dan 2 á 3 minuten afkoelen. Raadpleeg de onderhoudshandleiding van de machine als de motor nog steeds niet start na meerdere pogingen.**

**Opmerking:** Alleen voor de dieselmotor: Schakel de contactsleutel om en wacht totdat de indicator van de gloeibougie uitgaat voordat u de motor start.

1. Zet de plateau-/grondselector in de “Ground”-stand.
2. Zet de voedings-/noodstopchakelaar in de “ON”-stand.
3. Houd de startschakelaar net zolang ingedrukt totdat de motor start.



**Laat de motor enkele minuten lang op een lage snelheid warmdraaien voordat er een lading wordt aangebracht.**

4. Nadat de motor voldoende is warm gedraaid, moet u de voedings-/noodstop indrukken en de motor uitschakelen.
5. Zet de plateau-/grondselector in de “Platform”-stand.
6. Haal de voedings-/noodstop op het werkplateau over.
7. Houd de startschakelaar net zolang ingedrukt totdat de motor start.

**Opmerking:** Haal uw voet van het voetpedaal af voordat u de startmotor laat draaien. Schakel de motor niet in als het voetpedaal is ingedrukt.

De procedure om te stoppen



**Verhelp eerst het probleem voordat u de motor opnieuw start in geval van een noodstop of een storing bij de motor.**

1. Laat alle last lost en laat de motor 3 á 5 minuten op een lage snelheid draaien om de interne temperatuur van de motor verder te doen zakken.
2. Druk op de voedings-/noodstop.
3. Zet de plateau-/grondselector in de “OFF”-stand. Raadpleeg de gebruiksaanwijzing van de motor van de fabrikant voor meer informatie.

Brandstofopslag/UIT-systeem

**Opmerking:** Raadpleeg de Service- en onderhoudshandleiding en laat de instellingen van uw machine controleren door competente technici van XCGM.

Het UIT-systeem voor brandstof controleert de brandstof in de brandstoftank en controleert de timing van het gereduceerde brandstofpeil. Het regelsysteem van XCMG stopt de motor automatisch voordat de brandstoftank leeg raakt tenzij de machine reeds is ingesteld op “motor opnieuw starten”.

Als het brandstofpeil het onderste bereik bereikt, zal het indicatielampje voor lage brandstof een keer per seconde gaan knipperen, en zal er nog ongeveer 60 minuten looptijd van de motor over zijn. Als de bediener de motor vóór het einde van de 60 minuten looptijd handmatig uitschakelt, knippert het indicatielampje voor lage brandstof 10 keer per seconde en reageert de motor volgens de machine-instellingen. De instellingen zijn als volgt:

1. Motor eenmalig opnieuw starten - Als de motor is gestopt, en de motor nog ongeveer 2 minuten draaitijd heeft, dan kan de bediener de motor uitschakelen en de motor opnieuw starten. Na het einde van de 2min looptijd, of nadat de bediener de motor heeft uitgeschakeld voor het einde van de 2min looptijd, zal de looptijd voor het uitschakelen van de motor gecumuleerd na de herstart van de motor. Aan het einde van de 60min looptijd, wordt de motor uitgeschakeld.
2. Motor opnieuw starten - Als de motor is gestopt, en de motor nog ongeveer 2 minuten draaitijd heeft, dan kan de bediener de motor uitschakelen en de motor opnieuw starten. Nadat deze 2 minuten zijn verlopen, kan de

bediener de motor uitschakelen en de motor opnieuw starten om nog 2 minuten extra draaitijd erbij te krijgen. De bediener kan deze procedure net zolang herhalen totdat er geen brandstof meer beschikbaar is.



**Neem contact op met competente technici van XCMG om de machine opnieuw te starten zonder beschikbare brandstof. Motor stoppen - Als de motor is gestopt, dan is het niet toegestaan de motor te starten totdat er weer brandstof in de tank is gegoten.**

## 4.4 Rijden

Raadpleeg [Afbeelding 4-3](#) Frontale en laterale gradiënten

**Opmerking:** Raadpleeg de Bedieningsspecificaties om het toegestane bereik van de frontale en laterale gradiënten te weten te komen. Het toegestane bereik van de frontale en laterale gradiënten zijn gebaseerd op de aanname dat de kraan van de machine is ingetrokken en helemaal is gezakt.

Het rijden wordt beperkt door de volgende twee factoren:

1. De gradiënt, namelijk het hellingspercentage van de helling waarop de machine kan rijden.
2. De laterale gradiënt, namelijk de laterale gradiënt van de weg waarop de machine kan rijden.

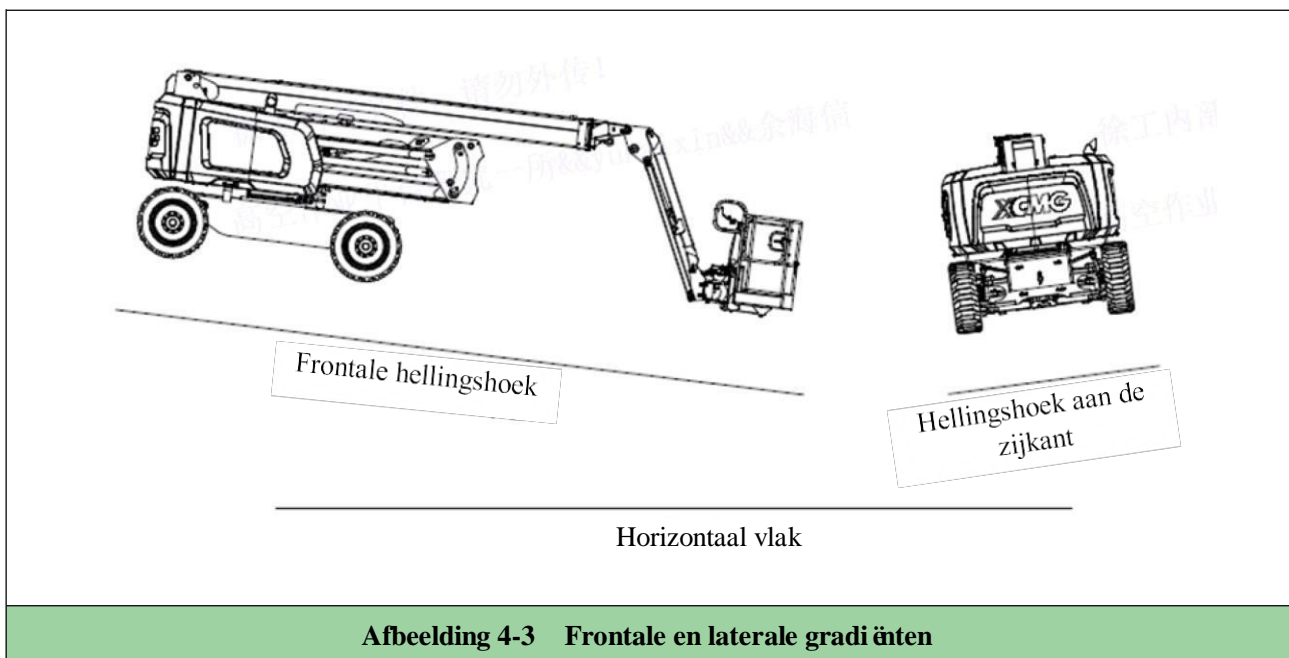



 **Waarschuwing**

- **Rijd niet met de machine als de kraan zich boven de horizontale stand bevindt, tenzij dit gebeurt op gelijkmatige, solide en horizontale oppervlakken.**
- **Om te voorkomen dat u de rijbesturing verliest of 'kantelt', rijdt u deze apparatuur niet op een weg die de helling overschrijdt die op het naambordje is aangegeven.**
- **Zorg ervoor dat de vergrendeling van de draaitafel is ingeschakeld voordat er met rijden wordt begonnen.**
- **Rijd niet over een weg met een laterale gradiënt van meer dan 3 °.**
- **Neem speciale maatregelen bij het achteruit rijden of rijden met het werkplateau omhoog ghesen.**
- **Zorg ervoor dat de kraan zich boven de as van de achteraandrijving bevindt voordat er wordt gereden. Merk op dat als de kraan zich boven de vooras bevindt, de rijfuncties zich in omgekeerde richting zullen bevinden.**

Vooruit en achteruit rijden

1. Haal de noodstopshakelaar over en druk op het voetpedaal op het bedieningspaneel op het plateau.
2. Beweeg de joystick in de “Forward” of “Reverse” stand.

Deze machine is uitgerust met een indicatorlampje voor de rijrichting. Het gele indicatielampje op het bedieningspaneel op het plateau geeft aan dat het zwenken van de kraan reeds de achterwielen is gepasseerd en dat de machine mogelijk richting de richting omgekeerd van de beweging van de joystick rijdt/stuurt. Als dit indicatielampje gaat branden, dan moet u het rijden als volgt bedienen:

1. Match de blauwe en gele pijlen op het bedieningspaneel op het plateau en chassis om de rijrichting van de machine te bepalen.
2. Druk op de ontgrendelingsschakelaar van de rijrichting en laat deze los. Bedien binnen 3 seconden de joystick in dezelfde richting als de gewenste rijrichting van de machine. Zorg ervoor dat u de joystick binnen 3 seconden na het knipperen van het indicatielampje bedient.

## 4.5 Sturen

Plaats de duimshakelaar op de joystick en stuur naar rechts om naar rechts te gaan, en naar links om naar links te gaan.

## 4.6 Plateau

Het plateau horizontaal plaatsen

**Waarschuwing**

**Zet het werkplateau een beetje horizontaal door middel van de overneemfunctie. Het verkeerd gebruik hiervan zal leiden tot het bewegen of vallen van lading en/of personeel. Het niet in acht nemen van de bovengenoemde instructies zal waarschijnlijk leiden tot ernstige ongelukken.**

Plaats het plateau/regelschakelaar voor het horizontaal plaatsen in de “Upward” of “Downward”-positie en houd deze net zolang ingedrukt totdat het werkplateau horizontaal staat om het verticaal te aan te passen.

Het zwenken van het plateau

Gebruik de zwenkschakelaar om de richting te selecteren en houdt daarna de schakelaar net zolang ingedrukt totdat de gewenste positie werd bereikt om het werkplateau lateraal te zwenken.

## 4.7 Kraan

**Waarschuwing**

- **Zwenk of hijs de kraan niet voorbij de horizontale stand als de machine schuin staat.**
- **Gebruik het kantelalarm niet als de indicator voor het horizontaal staan van het chassis.**
- **Laat het werkplateau zakken tot de grond om omkantelen te voorkomen. Rijd de machine op een horizontaal vlak voordat de kraan omhoog wordt gehesen.**
- **Gebruik de machine niet als een joystick of schakelaar voor het besturen van het zwevend plateau niet terugkeert naar de OFF of neutrale stand bij het loslaten ervan. Dit om ernstige ongelukken te voorkomen.**
- **Als het werkplateau niet stop tijdens het loslaten van de joystick of schakelaar, dan moet u uw voet van het voetpedaal halen of de noodstop-schakelaar gebruiken om de machine te stoppen.**

Het zwenken van de kraan

Gebruik de Linker- of Rechterpositie van de joystick om de kraan te zwenken.

**Aandacht**

**Bij het zwaaien van bovenarm, zorg ervoor dat de bovenarm voldoende afstand heeft van de omliggende muren, barrières en apparatuur.**

Hijzen en laten zakken van de torenkraan.

Om de torenarm te verhogen of te verlagen, beweeg de hefschakelaar van de bovenarm omhoog of omlaag tot de gewenste hoogte.

Het schuiven van de kraan

Gebruik de hijschakelaar om “Extend” of “Retract” te selecteren om de kraan te laten uitschuiven of in te laten trekken.



## 4.8 Motor en machine stoppen

1. Rijd de machine naar een beschermde plek.
2. Zorg ervoor dat de bovenarm volledig is ingetrokken en boven de achteras (aandrijfjas) is verlaagd; Alle onderhoudspanelen en deuren zijn gesloten en vastgezet.
3. Laat alle last lost en laat de motor 3 á 5 minuten stationair draaien om de interne temperatuur van de motor te doen zakken.
4. Draai de contactsleutel op het grondbedieningspaneel naar de (midden) OFF-stand en draai de aan-/uit-/noodstop-schakelaar naar de (beneden) OFF-stand. Haal de sleutel eruit.
5. Bedek het bedieningspaneel op het plateau om het naamplaatje, waarschuwingstekens, en controllers te beschermen tegen het weer en de omgeving.

## 4.9 Hulpvoeding



**Bij het bedienen van een hulpvoeding, gebruik niet meer dan één functie tegelijkertijd. (Het gelijktijdige bedienen van meerdere functies kan leiden tot de motorov erbelasting van de 12 V hulppomp.)**

Eén bedieningsschakelaar voor de schakelende hulpvoeding bevindt zich boven de bedieningskast van het platform, terwijl de andere bevindt zich boven de grondbedieningskast. Bij gebruik van een van de beide schakelaars wordt de elektrische hydraulische hulppomp ingeschakeld. Deze hulpvoeding kan worden gebruikt in geval van een storing in de hoofdaandrijf-eenheid. De hulppomp regelt het heffen, intrekken of uitbreiden, en zwaaien van de bedieningsarm. Indien nodig, schakel de hulpvoeding in:

Voer het inschakelen uit via de console van werkbanch

1. Plaats de sleutelschakelaar van het platform/de grondconsole naar de positie "Platform".
2. Zet de voedings-/noodstop-schakelaar in de "ON"-stand.
3. Houd de voetschakelaar ingedrukt.
4. Plaats de schakelaar van de "Hulpvoeding" op de positie "AAN" en houd deze vast.
5. Bedien de bijbehorende bedieningsschakelaar of -hendel voor de gewenste functie, en houd deze vast.
6. Laat de schakelaar van de "Hulpvoeding", de selectiebedieningsschakelaar, de hendel of controller, en de voetschakelaar los.
7. Plaats de voeding-/noodstop-schakelaar op de positie "UIT".

Voer het inschakelen uit via de grondconsole

1. Plaats de selectiesleutelschakelaar van het platform/de grondconsole in de positie "Grond".
2. Zet de voedings-/noodstop-schakelaar in de "ON"-stand.
3. Plaats de schakelaar van de "Hulpvoeding" op de positie "AAN" en houd deze vast.
4. Bedien de bijbehorende bedieningsschakelaar of controller voor de gewenste functie, en houd deze vast.

5. Laat de schakelaar van de hulpvoeding en de bijbehorende bedieningsschakelaar of controller los
6. Plaats de voeding-/noodstopswitchelaar op de positie "UIT".

## 4.10 Het productlabel

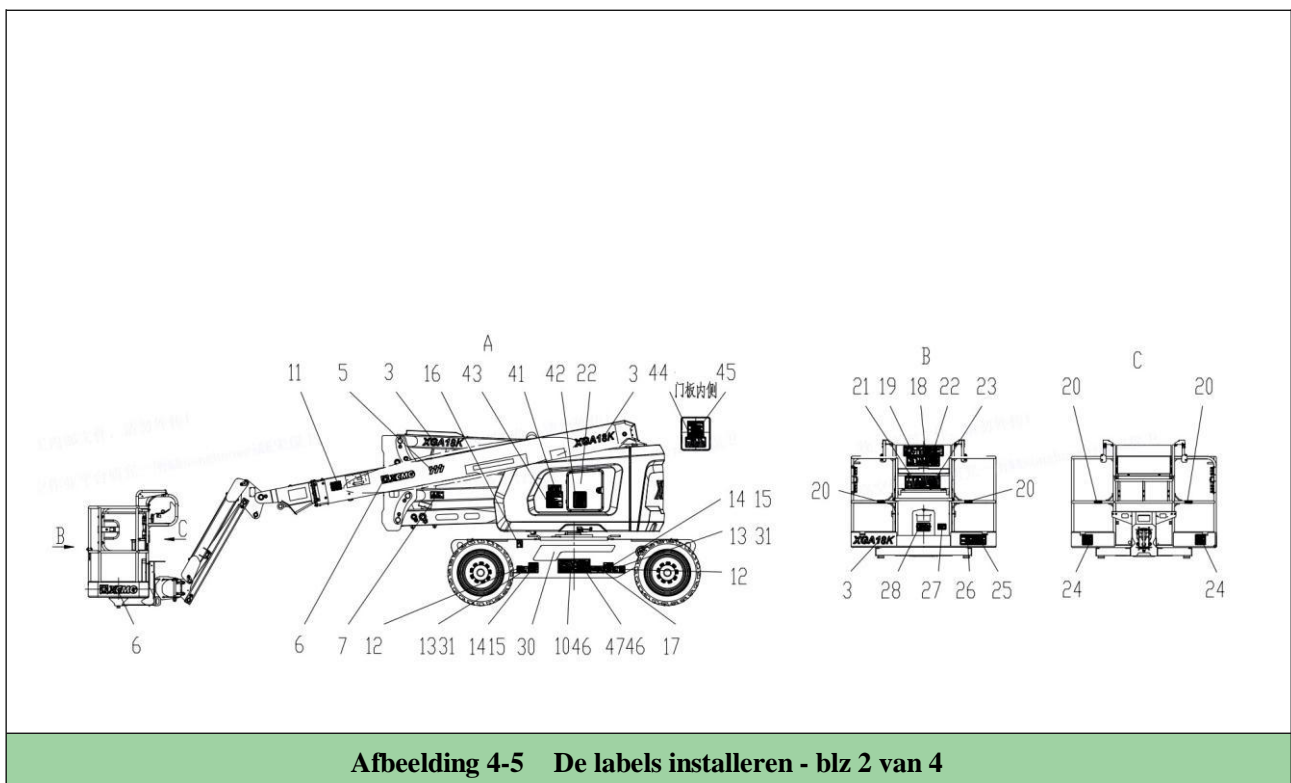
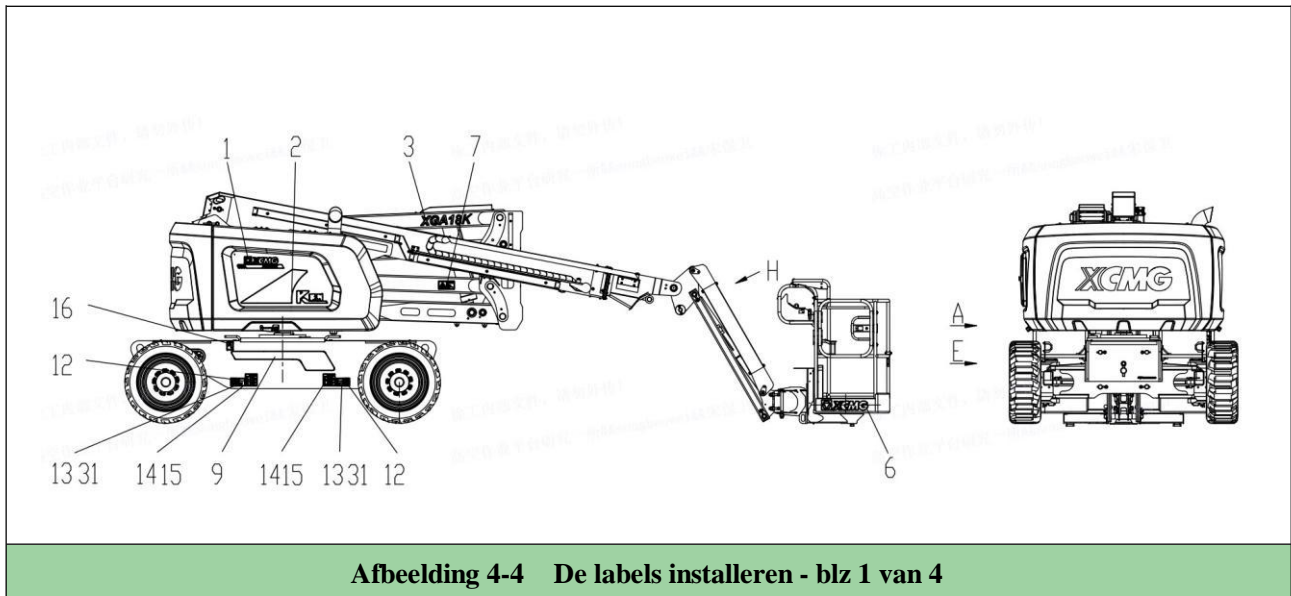

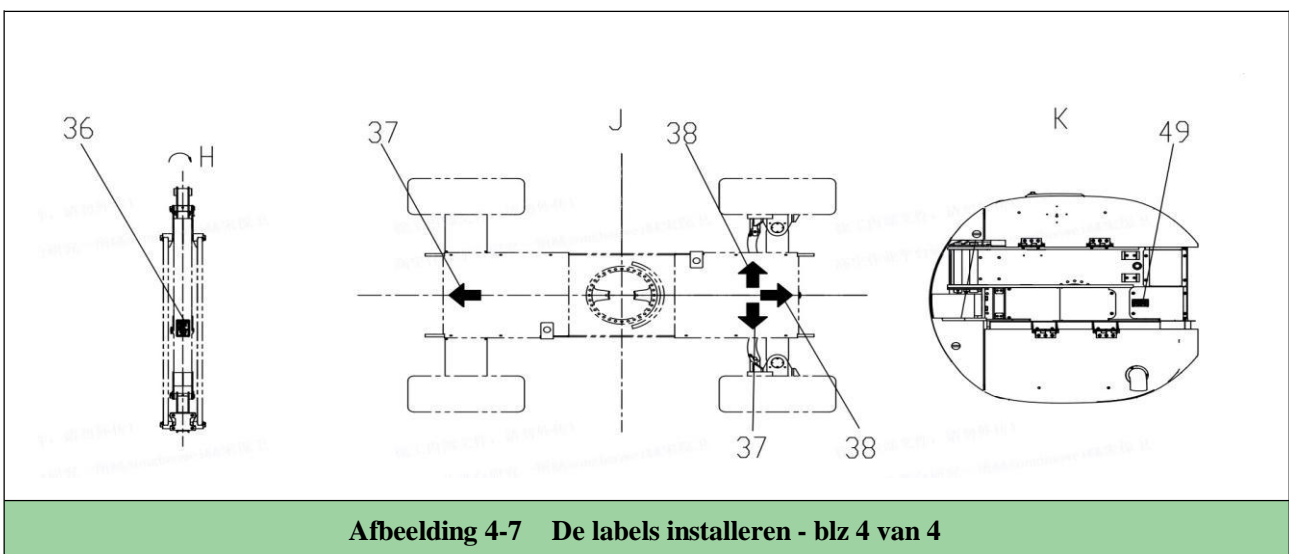
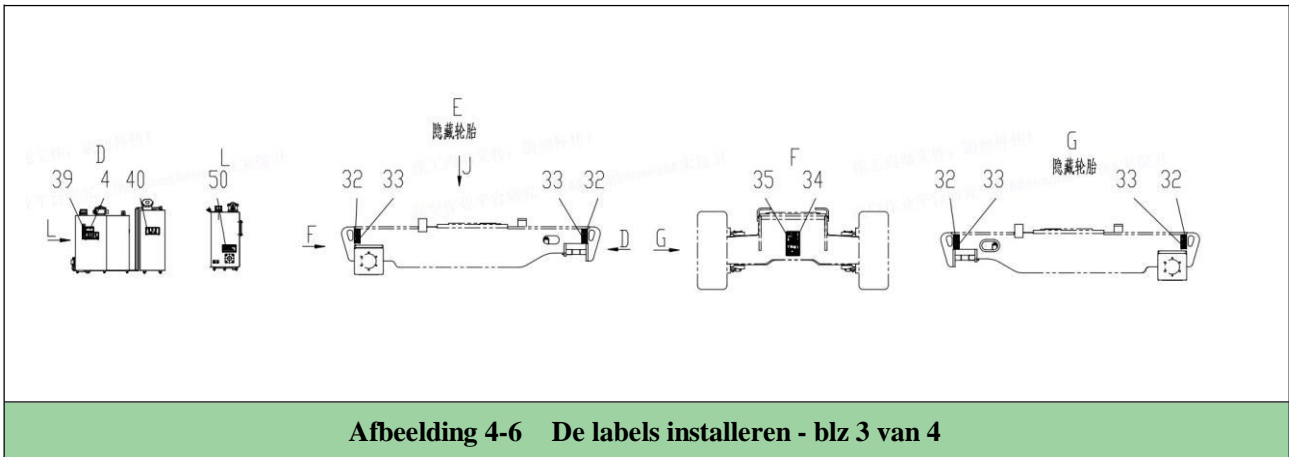
**Tabel 4-1 Lijst met labels**

S/N	Onderdeelnummer	Tekeningnr	Naam	Aantal stuks
1	165001980	XGA18K.97-1	Model combinatie bord I	1
2	130005017	T1170204	Decoratief etiket in de vorm van een berg (K- serie 870*340)	1
3	165001982	XGA18K.97-2	Modelbordje	4
4	130004502	T1180032	Indicatie niveau beperking (Chinees en Engels)	1
5	130004360	T1170135	Logo met 6 strips	1
6	130004362	T1170136	Gecombineerd logo van de Groep	3
7	130001174	T1120067	Anti-Kollisions-Warntafeln (Boom)	2
8	130003711	T1170176	Tweedimensionale codesticker voor hoogwerker	1
9	130005018	T1170205	Streepjesidentificatie van het voertuigframe (K- serie 1045*190)	1
10	130004812	T1180614	Bordje van de gehele machine (Chinees en Engels)	1



S/N	Onderdeelnummer	Tekeningnr	Naam	Aantal stuks
11	130004594	T1120461	Meldingsbordje voor kantelen	1
12	165001979	XGA18K.97-3	Indicatieplaat wiellast	4
13	165001983	XGA18K.97-4	Bordje – 1 voor aandraaimomenten van banden	4
14	130004867	T1120528	Waarschuwingbord voor bandenmaat	4
15	130004866	T1120529	Waarschuwingbord voor bandenmaat	4
16	130001203	T1190081	Sluitpen zwenken	2
17	130001193	T1120086	Bordje voor voorzorgsmaatregelen van tractie	1
18	165001977	XGA18K.97-5	Waarschuwingssymbool voor de bediening	2
19	130004499	T1120154	Waarschuwingssymbool voor elektrische schok (Chinees en Engels)	1
20	130004503	T1190090	Instructie veiligheidsriem (Chinees en Engels)	4
21	130004490	T1120162	Gecombineerde gevaarsymbolen (Chinees en Engels)	1
22	130004488	T1120167	Waarschuwing anti-kantelen Chinees en Engels	1
23	130004593	T1120465	Waarschuwingssymbool rijden op een helling	1
24	130004591	T1120466	Waarschuwing anti-botsing (plateau)	2
25	130004589	T1120467	Waarschuwing anti-kantelen (plateau)	1
26	130004590	T1120468	Crush-Warnzeichen	1
27	130004586	T1120469	Waarschuwingssymbolen van voetpedaal	1
28	130004588	T1120470	Waarschuwing gebruiksaanwijzing lezen	1
29	130004852	T1190408	Meldingsbordje voor kogelventielschakelaar	1
30	130005015	T1170206	Streepjesidentificatie van het voertuigframe (K- serie 1045*190)	1
31	165001981	XGA18K.97-6	Zeichen für das Anzugsdrehmoment der Reifen - 2	4
32	130001202	T1190080	Hijsinstructies	4
33	130001204	T1190082	Hijspositie	4
34	130003282	T1190125	Transportmarkering	1
35	165001976	XGA18K.97-7	Hijslabel	1
36	130004605	T1120478	Waarschuwing voor valpartijen	1
37	130001225	T1190085	Pijl voertuig rijden (geel)	2
38	130001226	T1190086	Pijl voertuig rijden (vooras)	2
39	130003461	T1190128	Instructies hydraulische olietank	1



S/N	Onderdeelnummer	Tekeningnr	Naam	Aantal stuks
40	130003460	T1190127	Instructies dieseltank	1
41	130001178	T1120071	Waarschuwing voor wassen	1
42	165001978	XGA18K.97-8	Diagram werkcurve	1
43	130004600	T1120456	Markeringen voor inspectie en bediening	1
44	130004603	T1120454	Warnzeichen für Stromschlag (boom)	1
45	130004602	T1120455	Bordje voor records van jaarlijkse inspectie	1
46	805500033	GB/T827-1986	Klinknagel 3 × 8	8
47	165001984	XGA18K.97-9	Milieu-informatie teken	1
48	165002685	XGA18K.97-10	Milieu-informatie teken	1
49	130001184	T1120077	Geen vertrapping waarschuwingsteken	1
50	165002819	XGA18K.97-11	Het waarschuwingsbord van de kogelklepstatus	1



## Hoofdstuk 5 Noodprocedures

### 5.1 Overzicht

In dit hoofdstuk worden de procedures besproken die moeten worden gevolgd bij noodsituaties.

### 5.2 Ongelukken melden

In geval van een ongeluk gerelateerd aan het XCMG-product, moet u onmiddellijk XCMG op de hoogte brengen. Zelfs als er geen letsel of verlies van eigendommen werd opgelopen tijdens het ongeluk, moet u contact telefonisch contact opnemen en alle details doorgeven.

Service hotline: 0516-87981166

Als er niet binnen 48 uur na het ongeluk gerelateerd aan het XCMG-product contact wordt opgenomen met de fabrikant, dan kan dit tot gevolg hebben dat de garantie voor dit product komt te vervallen.



**In geval van ongeluk moet de machine grondig worden geïnspecteerd, en moeten alle functies worden getest vanuit de grondbediening en daarna vanuit de plateaubediening. Pas nadat alle schade is gerepareerd (indien nodig) en alle controllers correct functioneren, mag de hijshoogte de 3 meter overschrijden.**

Noodoperaties

De bediener heeft geen controle meer over de machine.

Als de bediener op het werkplateau vastzit of er niet uit kan zodat de machine niet kan worden bediend of gestuurd:

1. Ander personeel kan alleen de machine bedienen via de grondbediening zoals dat vereist is.
2. Een andere bevoegde bediener op het werkplateau kan de controllers van het werkplateau gebruiken. Als de controllers niet normaal functioneren, stop dan met het gebruik van de machine.
3. Een kraan, vorkheftruck of andere apparatuur kan worden gebruikt om personeel op het werkplateau eraf te halen, en de bewegingen van de machine te stabiliseren.

Het blokkeren van het werkplateau of hijskraan in de lucht.

In het geval dat de werkbench of hefarm vastzit of is geblokkeerd in een gebouw of een apparatuur op hoogte, moeten de volgende bedieningen worden uitgevoerd:

1. Stop de machine.
2. Gebruik een kraan, vorkheftruck of andere apparatuur om de bewegingen van de machine te stabiliseren en omkantelen te voorkomen.
3. Gebruik de grondbediening en een hulpenergiesysteem (indien geïnstalleerd) om het werkplateau of kraan





voorzichtig los te koppelen van de objecten.

4. Na het voltooien van deze operaties, moet u de machine opnieuw starten en het werkplateau in een veilige stand zetten.
5. Inspecteer de machine op schade. Als de machine is beschadigd of abnormaal functioneert, dan moet u de machine onmiddellijk stoppen. Meld gedetecteerde problemen aan het relevante onderhoudspersoneel. Gebruik de machine pas weer als er werd verklaard dat deze weer kan worden gebruikt om veilig te werken.



## Hoofdstuk 6 Algemene specificaties en onderhoud door de gebruiker

### 6.1 Inleiding

In dit hoofdstuk staat aanvullende informatie voor de bediener die nodig is voor het juist bedienen en onderhouden van de machine.

Het onderhoudsdeel dat in dit hoofdstuk wordt beschreven, wordt alleen gebruikt om de bediener van de machine te helpen en is geen vervanging voor de uitgebreidere "Preventief onderhoud en inspectieschema" opgenomen in de Service- en onderhoudshandleiding.

Andere geleverde publicaties:

Service- en onderhoudshandleiding

Onderdelencatagalogus

### 6.2 Werkomstandigheden

#### Omgevingsluchttemperatuur

Elektrische apparatuur functioneert normaal binnen een temperatuurbereik van de omgeving van  $-20^{\circ}\text{C}$  ~  $40^{\circ}\text{C}$ . Er moeten extra maatregelen worden genomen voordat dit product wordt besteld voor echt hete omgevingen (zoals een tropisch klimaat, staal- en papierfabrieken) en koude omgevingen.

#### Vochtigheid

De relatieve vochtigheid mag niet hoger zijn dan 50% bij een maximum omgevingstemperatuur van  $40^{\circ}\text{C}$ , maar mag hoger zijn bij lagere temperaturen (bijvoorbeeld een relatieve vochtigheid van 90% bij  $20^{\circ}\text{C}$ ), anders kan elektrische apparatuur niet normaal functioneren.

#### Hoogte

De hoogte moet lager zijn dan 1000 meter voor alle werkplekken; anders kan elektrische apparatuur niet normaal functioneren.

#### Draagcapaciteit van de werkplaats.

Het mobiele hefplatform moet op een stevig horizontaal steunvlak worden geplaatst (zie [tabel 6-1](#) voor het draagvermogen op de grond). Tijdens de werkzaamheden, mag de site niet zinken, anders zal het mobiele hefplatform kantelen.

Maximum draagcapaciteit banden	5100 kg
Gronddruk	2 kg/cm <sup>2</sup>

#### Informatie m.b.t. trillen

Trillingen in de omgeving kunnen leiden tot problemen op het mobiele platform, zoals resonantie en schokken. Daarom moet ervoor worden gezorgd dat de trillingen in de omgeving geen invloed hebben op de werkzaamheden van het mobiele platform en de veiligheid van de bedieners, anders is het noodzakelijk om te voorkomen dat de werkzaamheden in een trillende omgeving worden uitgevoerd.

De totale trillingswaarde van het hand-armsysteem bedraagt niet meer dan  $2,5 \text{ m/s}^2$ . De hoogste rms-waarde van gewogen versnelling die het hele lichaam ervaart, is maximaal  $0,5 \text{ m/s}^2$ .

### Lawaai

De voornaamste lawaaibron is de motor. Het geluisvermogensniveau dat wordt verkregen door tests overeenkomstig de methode 0 en 1 van Deel B van Blijlage III bij 2000/14/EG is  $L_{WA} \leq 108 \text{ dB(A)}$

**Tabel 6 -1 Referentietabel voor het grond draagvermogen**

S/N	Grondtype	Draagcapaciteit grond, kg/cm <sup>2</sup>
1	Natuurlijke bodem:	
	Slib, veen, en drasland	0
2	Niet-samengedrukte aarde:	
	Bouwpuin	0~10
3	Bodem zonder klei:	
	Zand, grind, rotsen en een mengsel daarvan	20
4	Kleigrond:	
	a. Een mengsel van slib en teelaarde	12
	b. Gepoederde kolen, gemaakt van wat klei en spat.	13
	c. Klei, gemaakt van plastic klei en vulsel:	
	Hard	9
	Halfsolide	14
	Solide	20
	d. Gemengd korrelige grond (mengsel van klei, zand, grind, en rotsen) :	
	Hard	15
	Halfsolide	22
	Solide	33
5	Homogene solide rots:	
	a. Fragiel en makkelijk afbreekbaar	150
	b. Niet-fragiel	300
6	Kunstmatig samengedrukte weg:	
	a. Geasfalteerde weg	5~15
	b. Beton:	
	1) Algemeen beton (BI-beton)	50~250
	2) Beton van enorme sterkte (BII-beton)	350~550



## 6.3 Bedieningspecificaties

**Tabel 6-2 Bedieningspecificaties**

Nominale last van het werkplatform	256/350 kg
Maximum frontale gradiënt voor het rijden	45%
Maximum laterale gradiënt voor het rijden	8°
Draaicirkel	4.7 m
Maximum bandbelasting	5100 kg
Gronddruk	2 kg/cm
Maximum rij snelheid	5.5 km/h
Brutogewicht van de machine	8700 kg

**Tabel 6-3 Specificaties afmetingen**

Machinehoogte (ingetrokken)	2.38
Machinelengte (ingetrokken)	7.58 m
Machinebreedte (inclusief bandenmaten)	2.32 m
Wielbasis	2.36m
Hoogte plateau	17.93 m
Horizontaal uitgebreid bereik	10.1 m
Zwenken uiteinde	0

**Tabel 6-4 Capaciteit**

Brandstoftank	65 L
Hydraulische olietank	85 L
Hydraulisch systeem	85
Rijdreductie	0.6 L
Motorkrukkast	8 L
Koelsysteem	8.1 -9.6 L

**Tabel 6-5 Bandenspecificaties**

Afmetingen	33x12 - 20/7 5	315/55D20-18
Index aantal lagen	—	18

**Tabel 6-6 Hydraulische olie**

Hydraulische werktemperatuur	S.A.E. viscositeit
-18°C ~ +83°C (+0°F ~ +180°F)	10W
-18°C ~ +99°C (+0°F ~ +210°F)	10W-20, 10W-30
+10°C ~ +99°C (+50°F ~ +210°F)	20W-20



De hydraulische olie moet een antislijtage toevoeging bevatten die voldoet aan de API GL-3 kwaliteitsnorm en de chemische stabiliteit goed genoeg integreren om te voldoen aan de lopende behoeften van het mobiele hydraulische systeem. XCMG raadt aan Mobilfluid AE46 hydraulische olie te gebruiken, met een SAE viscositeitsindex van 46.

Als de temperatuur blijft lager dan -15 °C (5 °F), raadt XCMG aan om HS22 hydraulische olie te gebruiken.

Naast het door XCMG aanbevolen product, wordt eveneens aanbevolen de oliën van verschillende handelsmerken of typen niet met elkaar te mengen omdat ze verschillende noodzakelijke toevoegingen kunnen bevatten of een afwijkende equivalente viscositeit kunnen hebben. Neem contact op met XCMG voor de juiste aanbevelingen te krijgen als u andere hydraulische olie dan Mobilfluid AE46 wilt gebruiken.

**Tabel 6-7 Technische specificaties van Mobilfluid AE46**

Viscositeitsgraad	10W30
Specifieke zwaartekracht	29,0
Dichtheid (pond/gallon) (15 °C)	7,35
Max. vriespunt	-43 °C (-46 °F)
Min. ontbrandingspunt	228 °C (442 °F)
Viscositeit	
Brookfield-viscositeit, cP (bij -18°C)	2700
Bij 40 °C	55cSt
Bij 100°C	9.3cSt
Viscositeitsindex	152

Kritisch gewicht voor de stabiliteit



Vervang geen component dat van vitaal belang is voor de stabiliteit (zoals de accu, opgepompte banden, contragewicht, motor en het werkplateau) door een component met een ander gewicht of specificatie en breng geen wijzigingen aan die waarschijnlijk de instabiliteit zullen vergroten.

**Tabel 6-8 Kritisch gewicht voor de stabiliteit**

Naam	Model	kg
Banden en wielen (solide banden)	33×12-20/7.5	173
Banden en wielen (met perfusieschuimbanden)	315/55D20-18	197
Motor	Yuchai YCF3050	270
Contragewicht	*	1067
Plateau	*	167

Locatie serienummer

Het serienummer bevindt zich aan de linkerachterkant van het frame. Het serienummer van de machine is gestempeld aan de linkerkant van het frame voor het geval dat het serienummer is beschadigd of ontbreekt.

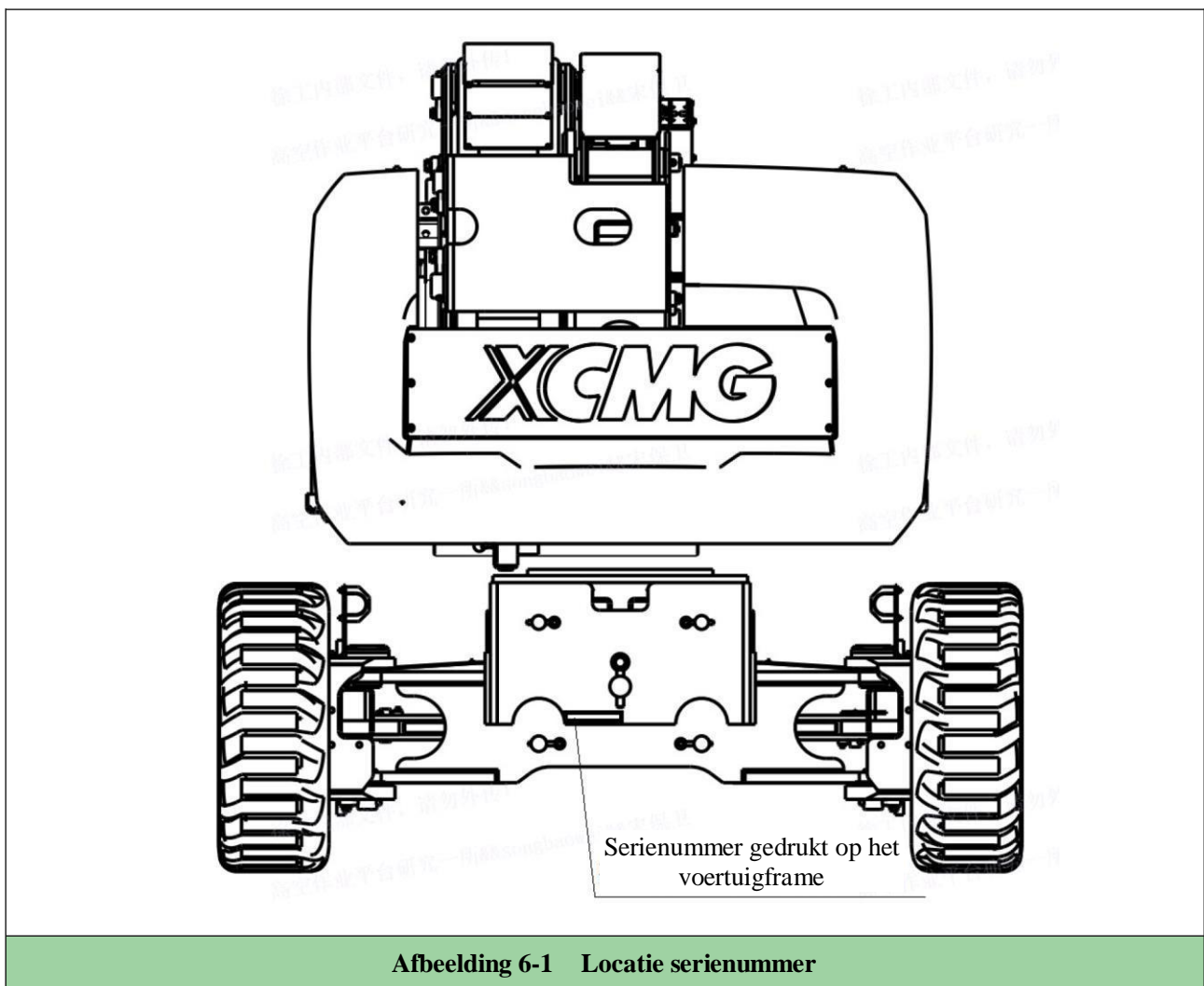

**Afbeelding 6-1 Locatie serienummer**

## 6.4 Smering

Elk onderdeel van de apparatuur met relatieve beweging moet na regelmatige intervallen worden gesmeerd om de levensduur van het zwevend werkplateau te garanderen. Raadpleeg Afbeelding 6-2 voor de smeerpunten van deze machine; raadpleeg tabel 6-9 voor de cyclus en methode.



- Het mengen van smeermiddelen van verschillende handelsmerken zal hun eigenschappen wijzigen en de apparatuur beschadigen. Als het smeermiddel wordt toegepast, dan moet de toegevoegde olie van hetzelfde merk zijn als dat welke wordt gebruikt voor het zwevend werkplateau nu.
- Stof in het smeermiddel leidt tot eerder dan verwacht tot wrijving op het schuifoppervlak en zal de levensduur van het zwevend werkplateau verkorten. De smeerbeker en andere oppervlakken moeten worden schoongemaakt voordat er smeermiddel wordt toegepast.
- Het niet in acht nemen van de intervallen voor het smeren of het helemaal niet smeren leidt tot schade aan de apparatuur en toegenomen onderhoudskosten en buitengebruikstelling.



- Het bedienen van irrelevant personeel van voertuigen is tijdens het smeren verboden. Een onverwachte beweging van het zwevend werkplateau kan tot fatale ongelukken leiden onder het personeel.
- Als er smeermiddel in de ogen komt, dan moet u deze onmiddellijk grondig uitspoelen met water en medisch advies inwinnen. In geval van huidcontact met het smeermiddel moet u deze grondig afspoelen met water.

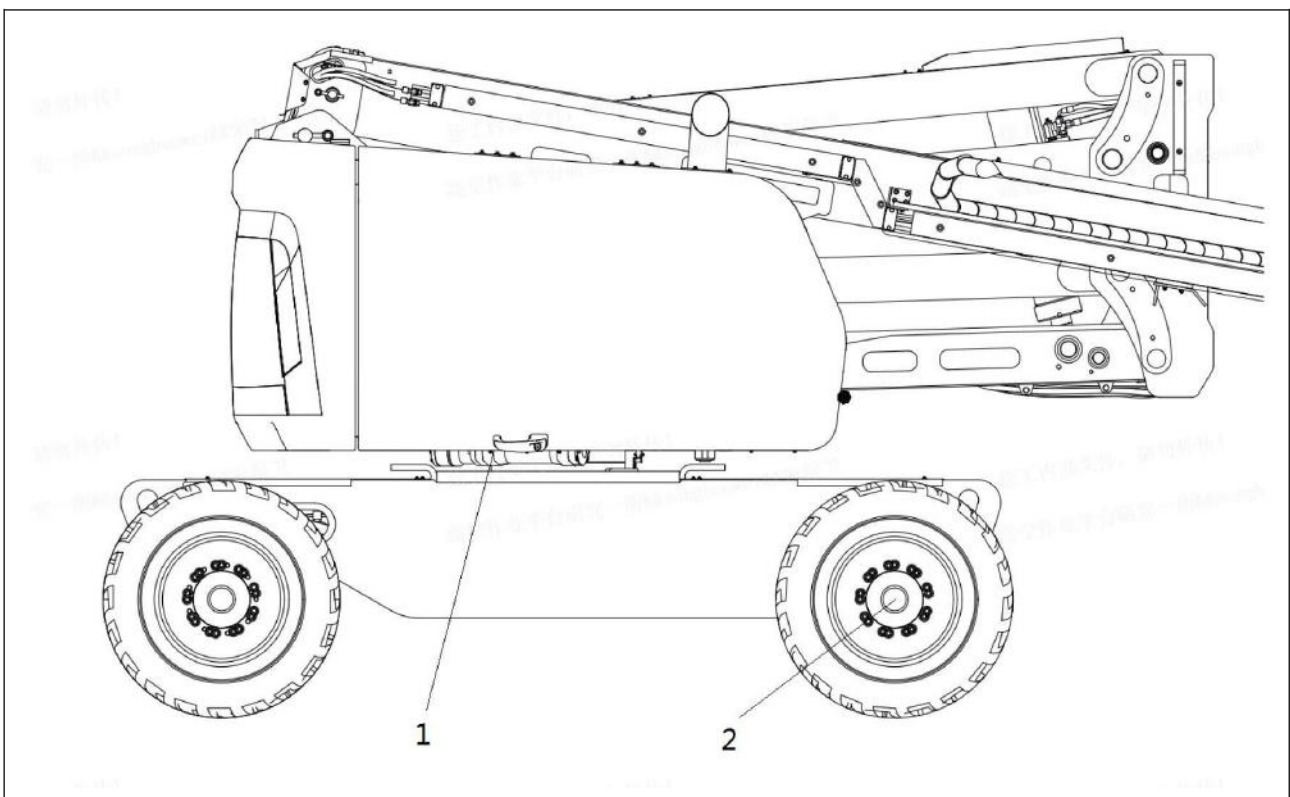

Afbeelding 6-2 Schema van de smeerpunten op de onderheft

**Tabel 6-9 Smeerperioden en -methoden**

S/N	Vulposities	Cyclus	Smeerolie- en smeermiddelmerken	Vulmethode
1	Roterende aandrijving	6 maanden of per 500u werken	Mobilux EP2 NLGI 2	Injecteren met oliespuit
2	Draaiend mechanisme	6 maanden of per 500u werken	L-CKD220 gear oil (GB5903)	

De schuivende oppervlakken die niet in de bovenstaande tabel staan, moeten volgens de regelmatige intervallen worden gesmeerd.

Als de hydraulische cilinder (laadboomcilinder en cilinder voor steunolie et cetera) helemaal wordt ingetrokken, dan moet het blootliggende deel van de zuigstang en verbindingstang en leislof worden gesmeerd voordat ze de fabriek verlaten en moeten eveneens regelmatig worden gesmeerd.

De smeercyclus is gebaseerd op de aanname dat het zwevend werkplateau wordt gebruikt in normale werkomstandigheden. De cyclus zal relevant worden verkort in het geval dat het zwevend werkplateau wordt gebruikt in zware of ongeschikte omstandigheden (zoals een omgeving met meer rook).

## 6.5 Instructies voor het oliën en smeren

Raadpleeg Tabel 6-10 voor het oliemerk van elk onderdeel en de hoeveelheid en onderhoudsperiode. Raadpleeg Tabel 6-11 voor het vergelijken van modellen van soortgelijke olie in binnen- en buitenland.



**Gebruik de volgende aanbevolen oliën en smeermiddelen gebaseerd op de omgevingstemperatuur. Het gebruik van gediskwalificeerde oliën of smeermiddelen en smeermiddelen met de verkeerde viscositeit kan leiden tot schade aan de machine.**

**Tabel 6-10 Het gebruik van olie en smeermiddel**

S/N	Vulpositie	Type	Toepasselijke temperatuur en handelsmerk	Theoretische vulcapaciteit/L	Verversingsperiode/U	Remarks
1	Brandstoftank	Brandstof	Zomer: 0# Winter: -10#	180	—	
2	Motor	Smeerolie	Voor details, zie de chart 6-3 "Vergelijkingstabel over Werktemperatuur van Smeerolie"	6~8	3 maanden of 250 uur	Het wordt aanbevolen olie gelijk aan API CH4/CI4 te gebruiken
3	Koelsysteem	Antivries	Hoger dan -36°C	15~20	Na één jaar of 1000 uur draaien	
4	Zwenkmechanisme	Transmissieolie	L-CKD220	0.9	Raadpleeg de verversingscyclus van transmissieolie voor meer informatie.	
5	As		L-CKD220	0.68		
	Vooras			0.68		
	Achteras					





S/N	Vulpositie	Type	Toepasselijke temperatuur en handelsmerk	Theoretische vulcapaciteit/L	Verversingsperiode/U	Remarks
6	Hydraulisch systeem	Hydraulische olie	<ol style="list-style-type: none"> <li>Vullen met AE46 anti-slijtage hydraulische olie voor gebieden met een omgevingstemperatuur die hoger is dan -15°C.</li> <li>Vullen met HS22 hydraulische olie voor gebieden met een omgevingstemperatuur die gelijk of lager is dan -15°C.</li> <li>Vullen met hydraulische olie volgens de specificaties voor gebruikers met speciale vereisten.</li> </ol>	400L	In het algemeen, 2 jaar normaal functioneren of 2000 werkuren.	

**Tabel 6-11 Vergelijking van Modellen van soortgelijke olie in binnen- en buitenland.**

Classificatie	Motorolie	Zwenkreductie Rijdreductie	Hydraulische olie
Name	Dieselmotorolie	Industriële transmissieolie	Anti-slijtage hydraulische olie
Petrochina	CH-4	L-CKD220 L-CKD320	AE46, HS22
MOBIL	Delvac super	Mobilger630 Mobilger632	Mobil DTE 11M, 13M, 15M
SHELL	Rimula D	Omala220 Omala320	Tellus 22, 32, 46
CALTEX	EDLA500	Meropa220 Meropa320	Rando oil HD32, 46
CASTROL	Vecton 15W/40RX Super	Alpha Max220 Alpha Max320	HyspinAWS15, 32, 46 HyspinAWH15, 32, 46
TOTAL	Rubia XT	Carter EP220 Carter EP320	AZOLLAZS32, 46
BP	Venellusc3Extra	EnergolGR-XF220 EnergolGR-XF320	BartranHV22 EnergolHLP-HM32, 46

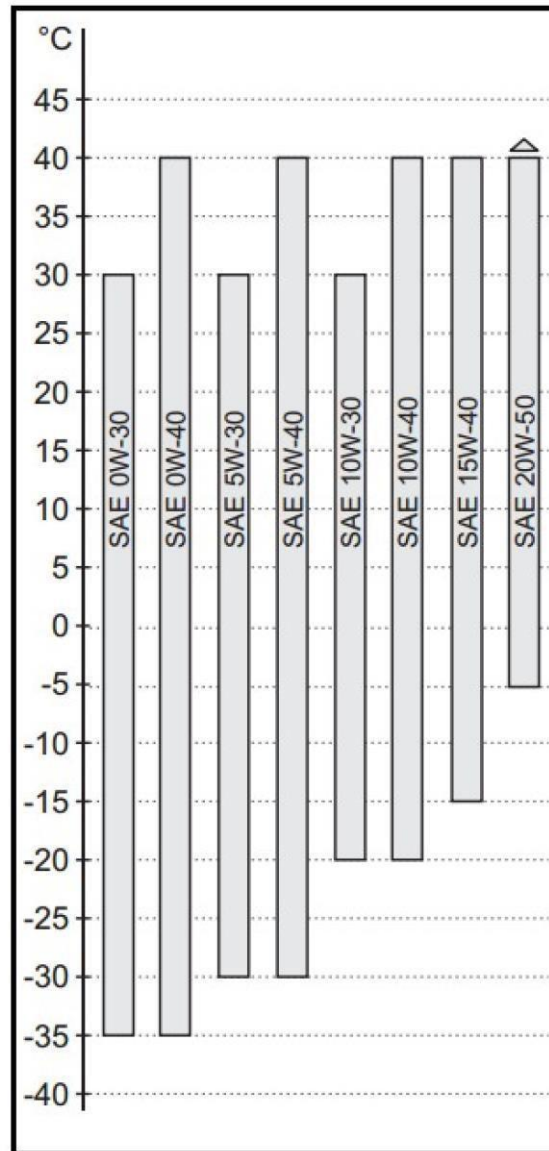

Afbeelding 6-3 Vergelijkingstabel van smeeroilën/-vetten en werktemperaturen



- Gebruik smeeroilie, antivriesmiddelen en hydraulische olie die worden aanbevolen door XCMG FIRE-FIGHTING SAFETY EQUIPMENT. Het is niet toegestaan verschillende oliemerken met elkaar te mengen.
- Na 24 maanden mag hydraulische olie niet meer worden gebruikt. Het kan niet langer dan 24 maanden worden gebruikt zelfs niet als het wordt gefilterd.
- Houd het oliepeil op peil en vul bij als het onder een bepaalde waarde is gezakt.
- Vul pas olie bij als de temperatuur van de apparatuur is gezakt tot de temperatuur van een huiskamer; anders kan het gaan spatten en brandwonden veroorzaken.



## 6.6 Banden en wielen

### Banden oppompen

Om veilige en correcte bedieningseigenschappen te garanderen, moet de luchtdruk van een luchtband gelijk zijn aan de luchtdruk die aan de zijkant van het XCMG product of de velg is aangegeven.

### De banden oppompen

Voor luchtbanden raadt XCMG aan dat het gebruik van het beschadigde XCMG product onmiddellijk moet worden gestopt en dat maatregelen moeten worden genomen als de buitenkant van de band of het loopvlak door een snijwonden, barst of scheur bloot lijkt te zijn. De vervanging van de banden of de montage van de banden moet onmiddellijk worden geregeld.

In geval van solide banden gevuld met polyurethaan schuim, raadt XCMG aan direct maatregelen te nemen en direct te stoppen met het gebruik van dit XCMG-product en onmiddellijk de vervanging van de banden te regelen als een van de volgende condities wordt waargenomen:

- Een gladde en uniforme snede over de totale lengte van >7,5 cm(3 ft) die door de hele binnenlaag loopt.

Scheuren of barsten (zigzag-rand) over een lengte van >2,5 cm(1 ft) in elke richting van de binnenlaag.

Een gat met een diameter van >1ft.

Eventuele schade aan het kralenkoord

Als de schade aan de banden zich nog binnen het bovengenoemde toegestane bereik bevindt, zorg er dan voor dat de banden elke dag worden gecontroleerd, en dat de schade het toegestane bereik niet overschrijdt.

### De banden vervangen.

XCMG raadt aan de banden te vervangen door banden met dezelfde specificaties, laagnummer, zoals die origineel op de machine waren geïnstalleerd. Raadpleeg de Onderdelencatalogus van XCMG om het aantal bandenonderdelen te verkrijgen dat voor een specifieke machine werd goedgekeurd. Als ervoor wordt gekozen geen banden te gebruiken die door XCMG werden goedgekeurd, dan wordt aanbevolen dat de vervangingsbanden aan de volgende karakteristieken moeten voldoen.

- Het laagnummer/nominale last en specificaties van de band moeten gelijk of superieur zijn aan wat er oorspronkelijk aan banden op de machine zat.
- De breedte van het profiel van de band moet gelijk of superieur zijn aan dat van de originele banden.
- Het diameter, de breedte en offset van het wiel moeten gelijk zijn aan het originele wiel.
- Door bandenfabrikanten goedgekeurde toepassingen (inclusief luchtdruk en maximale bandenbelasting).

Het is verboden met schuim gevulde banden te vervangen door luchtbanden tenzij dit speciaal werd goedgekeurd door XCMG. Zorg ervoor dat de bandenspanning van alle banden voldoet aan de aanbevelingen van XCMG tijdens het selecteren en plaatsen van vervangingsbanden. Als gevolg van verschillende specificaties van banden van verschillende fabrikanten moeten banden van hetzelfde merk op dezelfde as worden gebruikt.

### De wielen vervangen.

De profielbreedte, bandendruk en lastcapaciteit van de band en velg die op elk productmodel zijn geïnstalleerd, zijn speciaal ontworpen om te voldoen aan de stabiliteitsvereisten. Alle wijzigingen die werden uitgevoerd zonder schriftelijke toestemming van de fabrikant, waaronder, de velgbreedte, centrale positie, en toegenomen of gereduceerde diameter, zullen waarschijnlijke onveilige factoren bevatten en de instabiliteit in gevaar brengen.



De wielen installeren.

Het is echt belangrijk om de juiste torsie voor de wielen toe te passen en in stand te houden.



**Zorg ervoor dat de wielmoeren met de juiste torsie worden vastgedraaid en dat de vereiste torsie behouden blijft om het losraken van wielen, het breken van bouten en het mogelijke gevaar van loskoppelen van as en wielen te voorkomen. Zorg ervoor dat de gebruikte moeren passen bij de conische hoek van het wiel.**

Draai de moeren vast volgens de juiste torsie om losraken van de wiel te voorkomen. Gebruik een momentsleutel om de bevestigingen vast te draaien. Gebruik een speciale wielboutsleutel als er geen momentsleutel beschikbaar is, en laat daarna de moeren in een garage of dealer meteen vastdraaien met de juiste torsie. Het te strak vastdraaien zal leiden tot het afbreken van bouten of permanente schade bij de boutgaten op de wielen. Hieronder volgt de juiste installatieprocedure voor de wielen:

1. Draai alle moeren met de hand vast om schade aan de schroefgaten te voorkomen. Breng geen smeermiddel aan op de schroefgaten of moeren.
2. Draai de moeren vast volgens de volgende volgorde.

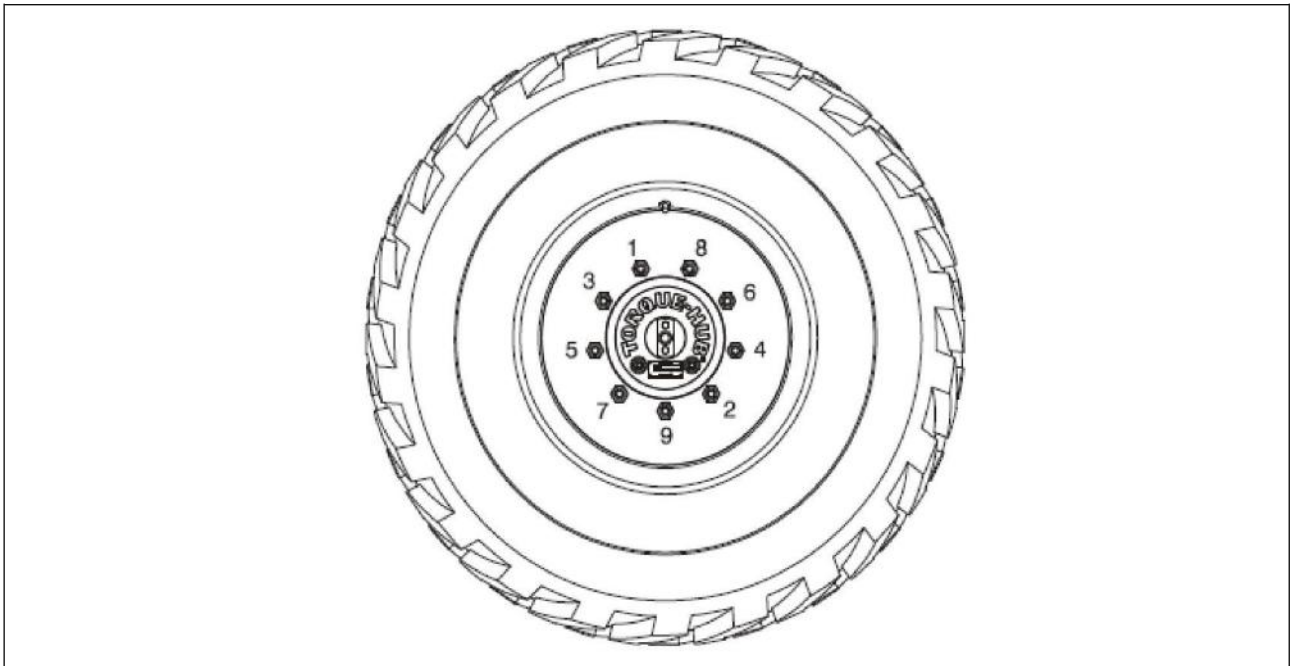

3. Draai de moeren in meerdere stappen vast. Draai de moeren vast volgens de aanbevolen volgorde zoals aangegeven in de Torsietabel wiel strak draaien.

**Tabel 6-12 Torsietabel wiel strak draaien**

Volgorde strak draaien		
1e stap	2e stap	3e stap
75N*m (55 lb-ft)	180 Nm (130 lb*ft)	330 Nm (240 lb*ft)

4. Zorg ervoor dat de wielmoeren volgens de gespecificeerde torsie worden vastgedraaid na de eerste 50 werkuren en na het uit elkaar halen van een wiel. Controleer om de 3 maanden of 150 werkuren de torsie.

Vergrendelsysteem balansas testen (indien ermee uitgerust)



**Voer de sluittest van de balansas één keer per kwartaal uit, na het vervangen van een systeemcomponent, of bij vermoedens van abnormaal functioneren van het systeem.**

**Opmerking:** Zorg ervoor dat de hijskraan helemaal is ingetrokken, gezakt en tussen twee aandrijfwielen is geplaatst, voordat het sluiten van het hydraulische systeem wordt getest.

1. Plaats een hoge wig van 15,2 cm(6 in) voor het linkervoorwiel.
2. Start de motor vanuit de console op het werkplateau.
3. Plaats de bestuurshendel in de voorwaartse versnelling en rijd de apparatuur voorzichtig naar de helling totdat het linkervoorwiel aan de bovenkant van de stop ligt.
4. Beweeg voorzichtig de joystick om de hijskraan naar de rechterkant van de machine te plaatsen.
5. Als de hijskraan zich aan de rechterkant van de machine bevindt, schakel dan de joystick over naar zijn achteruit en rijd de machine weg van het blok en wig.
6. Vraag aan een assistent om te controleren of het linkervoorwiel is vergrendeld bij de van-de-grond-af positie.
7. Start voorzichtig de variabele amplitude besturingshandgreep van van de armsteun. Plaats de hefarm in een positie met een verlenglengte  $\leq 300$ mm en een variabele amplitude hoek  $\leq 7^\circ$ . Nadat de hefarm in de opgeslagen positie is neergelaten, zal de vergrendelde hydraulische cilinder worden losgelaten. Om de wielen op de grond te laten vallen, kan het nodig zijn om te rijden om de hydraulische cilinder los te laten.
8. Plaats een hoge wig van 10cm(4 ft) voor het rechtersvoorwiel.
9. Plaats de bestuurshendel in de vooruitversnelling en rijd de apparatuur voorzichtig naar de helling totdat het rechtersvoorwiel aan de bovenkant van de stop ligt.
10. Herhaal de stappen 4-7 om de andere kant van de balansas te inspecteren.
11. Als het sluitende hydraulische systeem abnormaal functioneert, dan moet deze storing worden verholpen door gekwalificeerd onderhoudspersoneel voordat er weer aan het werk wordt gegaan.



## Hoofdstuk 7 Transporteren, ophijsen en opbergen

### 7.1 Transporteren en ophijsen.

Het mobiel zwevend platform is een non-road voertuig en mag niet op openbare wegen rijden. Daarom moet het mobiel zwevend platform via de weg, spoorweg of water naar de werkplek worden vervoert.



**Als de machine via het spoor (of water) wordt vervoerd, dan moet de motor en het brandstofreservoir van het mobiel zwevend platform worden leeggemaakt en moeten de positieve en negatieve kabels van de accu worden losgekoppeld.**

**Alleen bevoegd personeel mag de machine in en uit het transportvoertuig verplaatsen.**

1. Voorbereiden op het laden en transporteren
  - 1) Lees de gebruiksaanwijzing of het etiket op het product om de parameters van het mobiel zwevend werkplatform te weten, waaronder het gewicht en algehele afmetingen, en kies het juiste transportmiddel en hijskabel voordat u het platform gaat laden en transporteren.
  - 2) Het transportvoertuig moet op een horizontaal vlak staan geparkeerd.
  - 3) Bij het laden van een mobiel hefplatform, moet het transportvoertuig worden vastgezet om rollen te voorkomen.
  - 4) Rijd niet op hellingen die de grenzen van de bergop, bergaf, of hellingen van het mobiele werkplatform overschrijden.
  - 5) Als het mobiel zwevend werkplatform moet worden gesleept door een lier, dan moet u de remmen van de wielen afkoppelen voordat u gaat slepen. Na het slepen moet u de remmen weer in de omgekeerde volgorde activeren zoals ge flustreerd in [Afb. 7-1](#). Onder staat de procedure voor het afkoppelen van de remmen:
    - ① Gebruik een wig om de wielen vast te zetten zodat wordt voorkomen dat de machine weggrijdt.
    - ② Gebruik een moersleutel om de plug weg te halen en steek een M6-bout in het gat van het zonnewiel. Als het zonnewiel zich in de planeetoverbrenging met een lage torsie bevindt, dan moet u het zonnewiel verwijderen en de plug strak draaien.

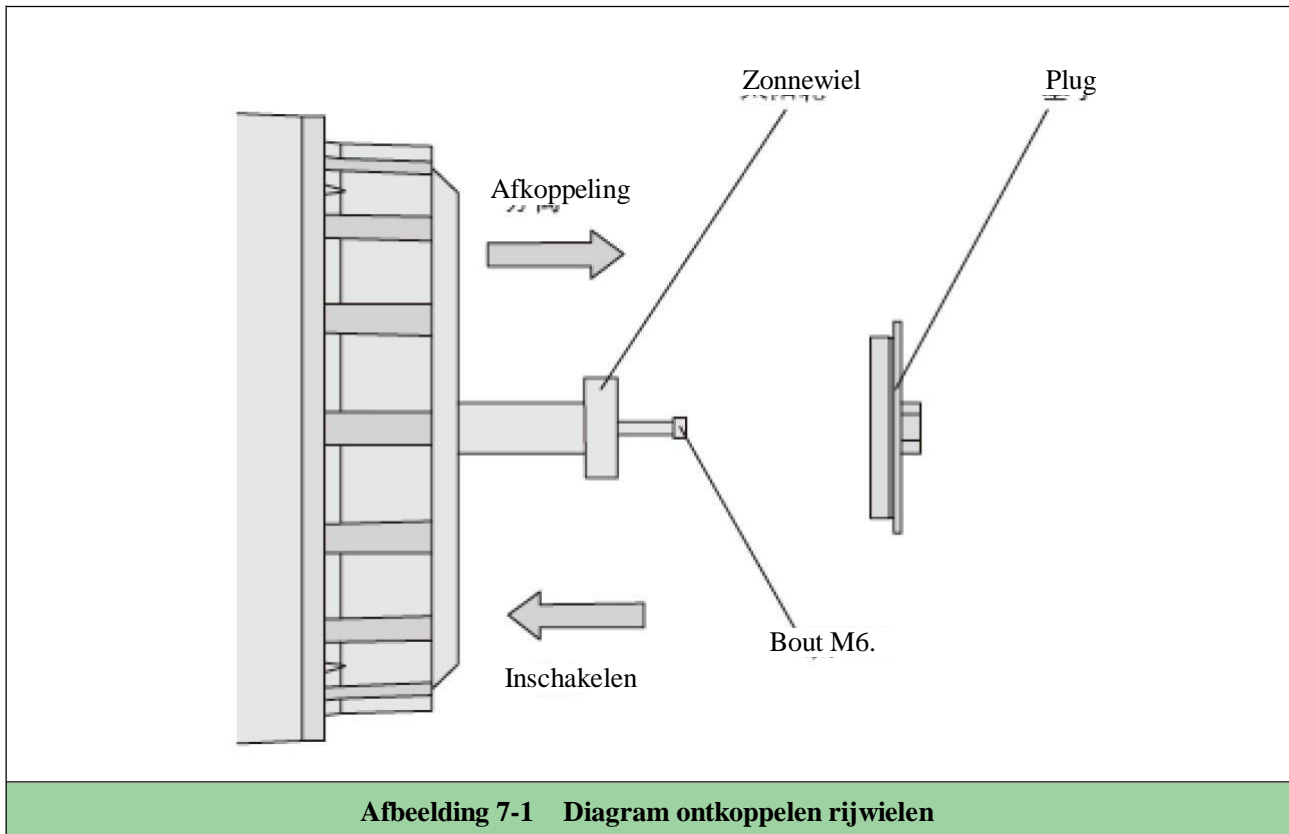

**Afbeelding 7-1 Diagram ontkoppelen rijwielen**

- 2 Voorzorgsmaatregelen bij het laden en transporteren
  - 1) Parkeer het mobiel zwevend werkplatform op een veilige en geschikte plek.
  - 2) Laat de kraan van het mobiel zwevend werkplatform helemaal zakken en intrekken en laat de giek parallel met de grond lopen.
  - 3) Draai de contactsleutel van het mobiel zwevend werkplatform in OFF en haal de sleutel eruit voordat u de machine gaat transporteren. Controleer of onderdelen los zitten en verwijder deze of maak ze vast.
  - 4) Doe all kisten en gereedschapskisten van het mobiel zwevend werkplatform dicht en op slot.
  - 5) De lamp buiten het werkplateau moet goed worden omwikkeld met schuim (of een ander beschermend materiaal) om schade door botsingen te voorkomen.
  - 6) Het klaphek (indien aanwezig) op het werkplateau moet naar beneden worden gevouwen en worden vastgezet.
  - 7) Vergeet niet om de draaitafel op slot te zetten door het zwenkslot te draaien als het mobiel zwevend werkplatform wordt getransporteerd naar een werkplek.

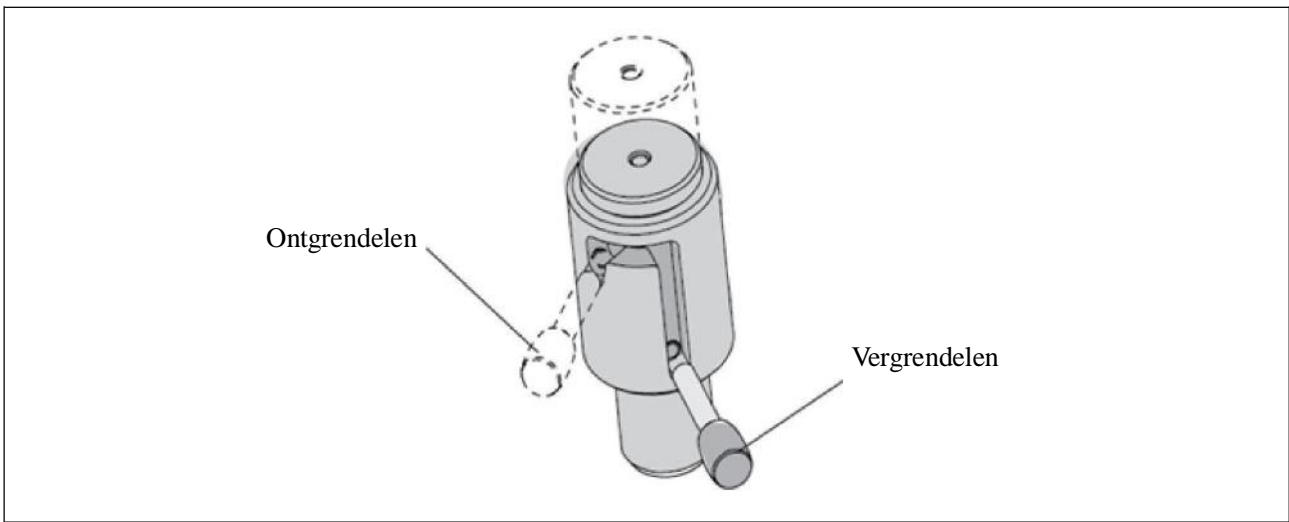

**Afbeelding 7-2 Diagram zwenkslot**



**Vergeet niet de draaitafel te ontgrendelen tijdens werkzaamheden.**

- 8) Het chassis moet goed worden vastgemaakt aan het transportvoertuig voordat er wordt begonnen met het transport, en tevens moeten de juiste veiligheidsmaatregelen worden genomen. Er moet een ketting met voldoende draagkracht worden gebruikt, waarbij vijf het minimum is. De tuigage moet zo worden ingesteld dat voorkomen wordt dat er schade aan de ketting ontstaat; dit wordt weergegeven in de volgende afbeelding.

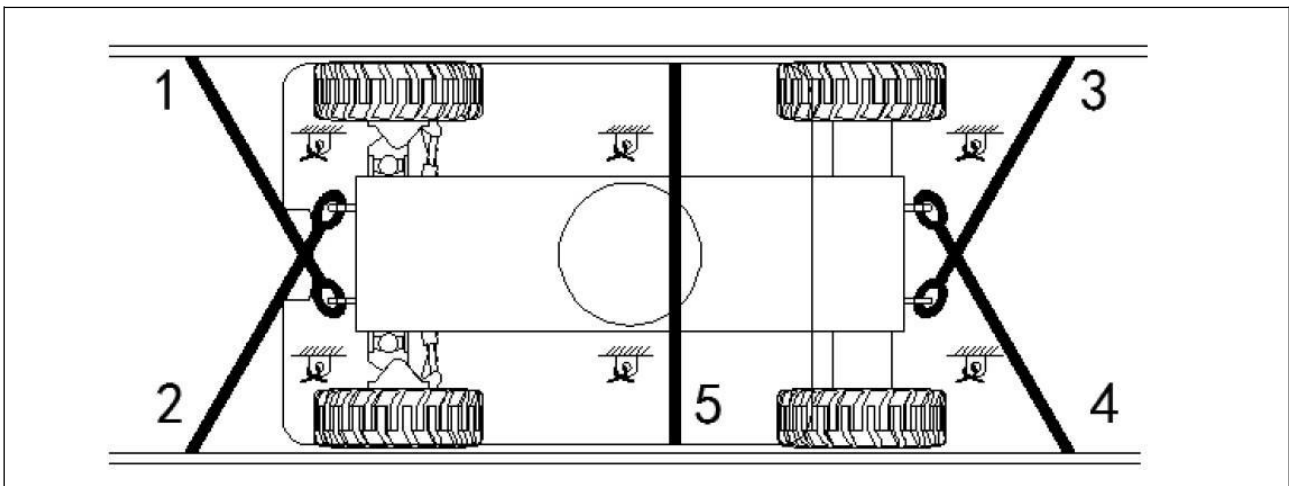

**Afbeelding 7-3 Diagram van het bevestigen van het chassis voor het transport**

- 9) Het werkplateau moet goed worden vastgemaakt aan het transportvoertuig voordat er wordt begonnen met het transport, en tevens moeten de juiste veiligheidsmaatregelen worden genomen.
- ① De stopper moet onder het draaiende deel van het werkplateau worden geplaatst om draaien te voorkomen. De stopper mag echter niet in aanraking komen met het oliecilinder van het plateau.
  - ② Het nylon touw moet door het vlak vlakbij het ondersteuningspunt op het lagere punt van het plateau gaan, en worden vastgezet op het transportvoertuig om het plateau te beschermen, maar er mag niet te veel neerwaartse kracht worden toegepast om schade aan de kraan te voorkomen.



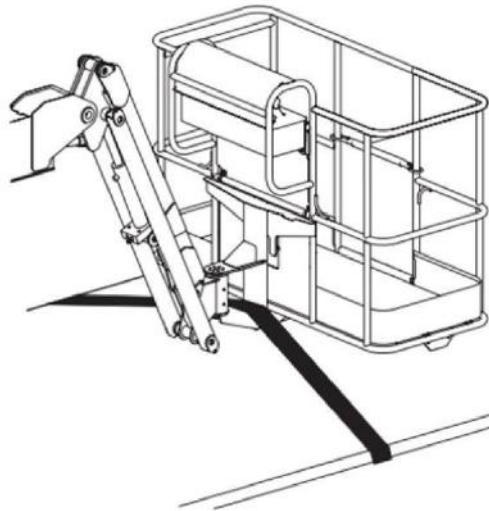

**Afbeelding 7-4 Schematisch overzicht van het bevestigen van het plateau tijdens het transport**



**Er moet een ketting of touw met voldoende draagcapaciteit worden gebruikt om het chassis en het werkplateau vast te maken.**

### 3 Ophijsen

Als de machine moet worden opgehesen tijdens het laden en lossen, dan moet u eerst de etiketten (over bijvoorbeeld het gewicht van het product) op het mobiel zwevend werkplatform lezen en de juiste hijsapparatuur en kabels kiezen. Zorg ervoor dat de hijscapaciteit van de geselecteerde apparatuur en de kettingen of riemen voor het hijsen en bevestigen het gewicht van het mobiel zwevend werkplatform aankunnen.



**Alleen bevoegd hijspersoneel mag het installeren, ophijsen en transporteren van de machine uitvoeren.**

De specifieke hijsinstructies luiden als volgt:

1. De kraan moet helemaal zakken en worden ingetrokken. De korte arm moet parallel aan de grond zijn.
2. Maak alle losse onderdelen los van de machine en doe alle deuren en gereedschapskisten van het mobiel zwevend werkplatform dicht en op slot.
3. Het draaislot moet worden gebruikt om de draaitafel op slot te zetten.
4. Bepaal het zwaartepunt van de machine op basis van de informatie in de figuur hieronder.
5. Sluit de kettingen of touwen alleen aan op de daarvoor bedoelde hijspunten van het mobiel zwevend werkplatform.
6. De tuigage zal worden aangepast om schade aan de machine te voorkomen en om deze horizontaal te houden.

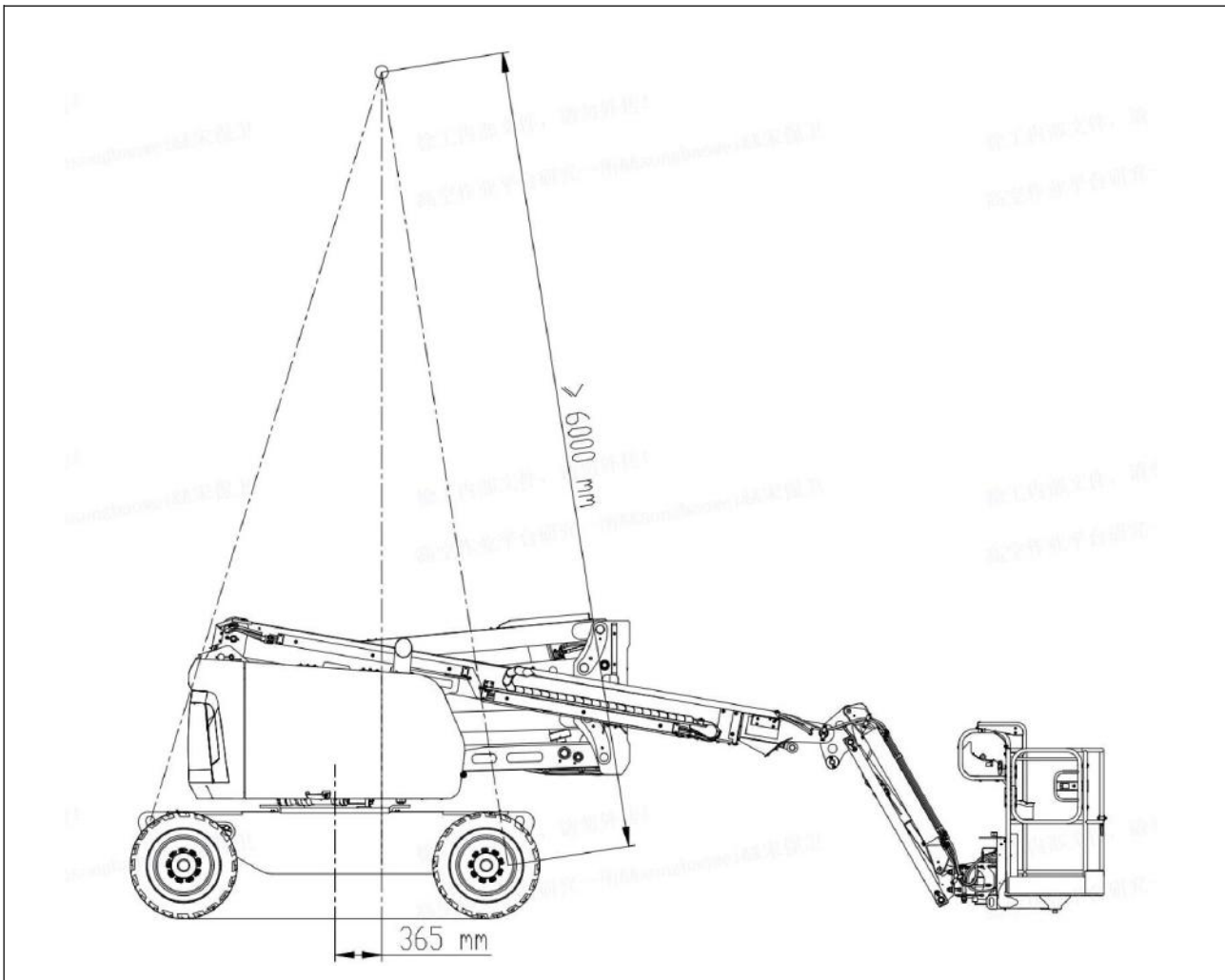

**Afbeelding 7-5 Schematisch overzicht zwaartekranchpunt machine**

7. Hijs het mobiel zwevend werkplatform gestaag op het transportvoertuig en zet de wielen vast door middel van blokken om wegglijden te voorkomen.

## 7.2 Opbergen

Het mobiel zwevend werkplatform moet worden opgeborgen in een ruimte die het beschermt tegen regen, vocht, zonlicht, corrosieve gassen en moet een goede ventilatie hebben.

De volgende maatregelen moeten worden genomen om normaal gebruik van het mobiel zwevend werkplatform na opbergen te zijn geweest te garanderen.

1. De kraan moet worden ingetrokken en in de laagste stand worden gezet.
2. Doe all kisten en gereedschapskisten van het mobiel zwevend werkplatform dicht en op slot.
3. De sleutel moet in de OFF-stand worden gezet en eruit worden gehaald om onbevoegd gebruik te voorkomen.
4. Het voertuig moet met een stopper worden
5. Stof en smeer moeten worden weggeveegd van de machine om deze schoon te houden;
6. Het smeermiddel moet alleen op corrosieve delen worden toegepast.
7. In geval van opslag voor de lange termijn, moeten brandstof en water worden weggehaald, en moeten de



positieve en negatieve connectoren van de accu worden afgekoppeld.

8. Als de opslagtermijn langer dan drie maanden duurt, dan moet de motor om de drie maanden voor minsten één uur stationair draaien, en daarna moet het schoonmaken en onderhoud worden uitgevoerd.
9. Als de opslagtermijn langer dan anderhalf jaar duurt, dan moet naast het schoonmaken en onderhoud vóór gebruik, ook een uitgebreide inspectie worden uitgevoerd en onderhoud worden gepleegd. Tevens moeten de versleten afdichtingen, filterelementen en andere componenten worden vervangen al naargelang de actuele situatie.





# Memo



Fabrikant: XCMG Fire-fighting Safety Equipment Co., Ltd.

Adres: Zhujiang East Road No. 17, Hi-Tech Development Zone, Xuzhou City

Post Code: 221100

Tel.: 0516-87981118

Service hotline: 0516-87981166

Kwaliteitsbewaking hotline: 0516-87986966

Extra telefoon: 0516-87989292

**Versienr.: Editie juni 2021**

**Alle rechten voorbehouden.**